

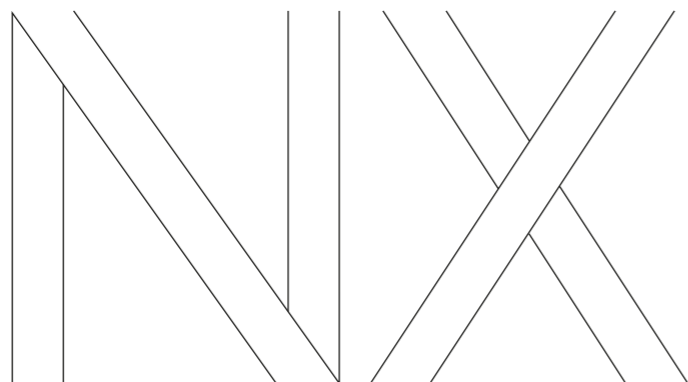

NX

NX 350h HYBRID ELECTRIC
NX 450h+ PLUG-IN HYBRID
ELECTRIC





Στη Lexus, είμαστε υπερήφανοι για πολλά. Είμαστε πρωτοπόροι και ηγέτες στην εξηλεκτρισμένη εμπειρία πολυτελών αυτοκινήτων εδώ και περισσότερα από 15 χρόνια. Σχεδόν 3 εκατομμύρια Hybrid Electric* Lexus κυκλοφορούν στους δρόμους όλου του κόσμου. Πρόκειται για μία πλήρη γκάμα από εξηλεκτρικά μοντέλα που ξεχωρίζουν για τον εκλεπτυσμό, την αποδεδειγμένη ποιότητα και τη βραβευμένη αξιοπιστία τους. Τα στοιχεία μπορεί να είναι εντυπωσιακά, αλλά για τη Lexus, οι επιδόσεις δεν είναι μόνο αριθμοί. Το Lexus Electrified δεν σημαίνει μόνο μπαταρίες και εκκληκτικοί κινητήρες. Είναι μία μοναδική ευκαιρία για να προσδιορίσουμε ένα νέο είδος οδηγικής απόλαυσης.

Έτσι, όταν η ανθρώπινη εμπειρία γίνεται ο απόλυτος πρωταγωνιστής, μόνο μία ερώτηση υπάρχει: πώς σας κάνουμε να νιώθετε; Απλά οδηγήστε το Hybrid Electric* NX 350h ή το Plug-in Hybrid Electric NX 450h+, και ζήστε την ασυναγώνιστη εξηλεκτρισμένη εμπειρία ενός Lexus Electrified μοντέλου.

Ανακαλύψτε την εμπειρία Lexus Electrified**.

*Η «Lexus Hybrid Electric» τεχνολογία συνδυάζει βενζινοκινητήρα με έναν ή περισσότερους ηλεκτροκινητήρες. Οι μπαταρίες φορτίζουν με ενέργεια από τον βενζινοκινητήρα. Παρακαλούμε διαβάστε τις σελίδες 22-23 για περισσότερες πληροφορίες.
** Η έννοια «Electrified» αναφέρεται σε μία γκάμα από συστήματα κίνησης, τα οποία χρησιμοποιούν βενζίνη παράλληλα με την ηλεκτρική ενέργεια. Παρακαλούμε διαβάστε τις σελίδες 20-21 για περισσότερες πληροφορίες.



01. ΑΙΣΘΗΣΗ ΕΚΛΕΠΤΥΣΜΕΝΗ
Σελίδες 04-07

02. ΑΙΣΘΗΣΗ ΣΥΝΑΡΠΑΣΤΙΚΗ
Σελίδες 08-11

03. ΑΙΣΘΗΣΗ ΠΟΛΥΤΕΛΕΙΑΣ
Σελίδες 12-15

04. ΑΙΣΘΗΣΗ ΣΙΓΟΥΡΙΑΣ
Σελίδες 16-17

05. ΑΙΣΘΗΣΗ ΣΥΝΔΕΣΗΣ
Σελίδες 18-19

06. ΑΙΣΘΗΣΗ ΠΡΩΤΟΠΟΡΙΑΣ
Σελίδες 20-25

07. ΜΟΝΤΕΛΑ
Σελίδες 26-29

08. ΕΚΔΟΣΕΙΣ
Σελίδες 30-33

09. ΧΑΡΑΚΤΗΡΙΣΤΙΚΑ
Σελίδες 34-37

10. ΤΕΧΝΟΛΟΓΙΑ
Σελίδες 38-45

11. OVERTRAIL
Σελίδες 46-47

12. F SPORT
Σελίδες 48-49

13. ΑΞΙΣΟΥΑΡ
Σελίδες 50-53

14. ΧΡΩΜΑΤΑ
Σελίδες 54-55

15. ΕΞΙΟΠΛΙΣΜΟΣ
Σελίδες 56-67

16. ΤΕΧΝΙΚΑ ΣΤΟΙΧΕΙΑ
Σελίδες 68-69

17. ΑΙΣΘΗΣΗ ΑΣΙΑΣ
Σελίδες 70-71



DESIGN ΠΟΥ ΤΟ ΑΙΣΘΑΝΕΣΑΙ

ΧΑΡΗ ΣΤΗΝ ΕΝΤΥΠΩΣΙΑΚΗ ΤΟΥ ΕΜΦΑΝΙΣΗ ΚΑΙ ΤΗΝ ΝΕΑ ΕΚΔΟΣΗ OVERTRAIL, ΤΟ NX ΕΙΝΑΙ ΠΙΟ ΕΛΚΥΣΤΙΚΟ ΑΠΟ ΠΟΤΕ

Με τολμηρό σχεδιασμό, πλούσιο εξοπλισμό και ασυναγώνιστη ασφάλεια από την 1η έκδοση αυτό το πολυτελές Lexus SUV δημιουργήθηκε για να σας συναρπάσει. Το τολμηρό styling και οι ισορροπημένες αναλογίες του, που αναδεικνύονται από την ανάγλυφη πρόσοψη, την περίτεχνη μάσκα και το χαμηλό κέντρο βάρους, αποτελούν νύξεις για τη ζωντάνια που κρύβεται κάτω από την επιφάνεια. Το ίδιο και οι αριστοτεχνικές γραμμές και το μακρύ αγωνιστικό καπό, σε μία εμφάνιση που ολοκληρώνεται από το κομψό και χαρακτηριστικό πίσω φωτιστικό σώμα και τους στυλάτους τροχούς 20".

ΛΕΙΤΟΥΡΓΙΚΗ ΟΜΟΡΦΙΑ ΕΜΠΝΕΥΣΜΕΝΗ ΑΠΟ ΤΗΝ ΠΡΟΗΓΜΕΝΗ ΤΕΧΝΟΛΟΓΙΑ ΚΑΙ ΤΗ ΜΟΔΑ

Το εξωτερικό του NX είναι έναν κράμα ζωτικού δυναμισμού, καινοτομίας μέσα από προηγμένες τεχνολογίες, και «κουλ» μόδας - το αποτέλεσμα είναι μία εμφάνιση που υπερβαίνει την αισθητική. Οι σχεδιαστές της Lexus συνεργάστηκαν στενά με τους μηχανικούς της, προκειμένου να δημιουργήσουν ένα εξαιρετικά σταθερό, αεροδυναμικά αποδοτικό αυτοκίνητο. Αυτή είναι η «λειτουργική ομορφιά».

ΜΟΝΑΔΙΚΟ ΠΙΛΟΤΗΡΙΟ ΤΑΖΟΥΝΑ ΜΕ ΟΘΟΝΗ ΑΦΗΣ 14"

Ο ενθουσιασμός συνεχίζεται και στο εσωτερικό, στο μοναδικό πιλοτήριο «Tazuna». Εμπνευσμένο από το φουτουριστικό concept αυτοκίνητο Lexus LF -30, αυτό το ανθρωποκεντρικό πιλοτήριο, με όλα τα βασικά όργανα τοποθετημένα γύρω από τον οδηγό, δημιουργεί μια αίσθηση ελέγχου του οχήματος αλλά και προσμονής για τη διαδρομή. Παράλληλα, ο ψηφιακός πίνακας οργάνων και η μεγάλη οθόνη πολυμέσων υψηλής ευκρίνειας Lexus Link 14" υποστηρίζουν τον μοντέρνο, προοδευτικό χαρακτήρα που προβάλλει ο εξωτερικός σχεδιασμός.

Είτε ως οδηγός είτε ως επιβάτης, ετοιμαστείτε να νιώσετε περισσότερο σε κάθε στιγμή.

ΣΧΕΔΙΑΣΜΕΝΟ ΓΙΑ ΠΕΡΙΠΕΤΕΙΕΣ: ΤΟ NX OVERTRAIL

Το NX Overtrail, που σίγουρα θα τραβήξει τα βλέμματα όπου και να βρεθείτε, διαθέτει ειδική ανάρτηση που έχει τοποθετηθεί 15 mm πιο ψηλά πάνω από το έδαφος. Το Overtrail διατίθεται σε 7 εκθαμβωτικά χρώματα, μεταξύ των οποίων και το αποκλειστικό Moon Desert, και έχει χαρακτηριστικούς ματ μαύρους τροχούς 18" με ελαστικά παντός εδάφους. Η εμφάνιση ολοκληρώνεται με την τολμηρή μαύρη μπροστινή σχάρα με ανοξείδωτες λεπτομέρειες, τους μαύρους εξωτερικούς καθρέφτες και τις ράγες οροφής. Στο εσωτερικό, θα απολαύσετε την πολυτέλεια της χακί ταπετσαρίας Tahara, τεχνοτροπίας Takumi, και τον διάκοσμο Bookmatch Woodgrain.



«Ανθρωποκεντρικός σχεδιασμός σημαίνει να εστιάζεις στο πώς νιώθει ο οδηγός, ώστε να μπορεί να ελέγχει το όχημα φυσικά, και το όχημα να ανταποκρίνεται κινούμενο με φυσικό τρόπο».

Αρχιμηχανικός NX
Takeaki Kato

ΕΠΑΝΑΠΡΟΣΔΙΟΡΙΣΜΟΣ ΤΩΝ HYBRID ELECTRIC ΕΠΙΔΟΣΕΩΝ

Η ΠΡΩΤΟΠΟΡΙΑΚΗ HYBRID ELECTRIC ΚΑΙ PLUG-IN HYBRID
ELECTRIC ΤΕΧΝΟΛΟΓΙΑ ΚΑΙ Η ΑΥΣΟΓΗ ΔΥΝΑΜΙΚΗ ΤΟΥ,
ΚΑΝΟΥΝ ΤΟ NX ΝΑ ΞΕΧΩΡΙΖΕΙ.

Χάρη στην πιο προηγμένη Hybrid Electric και Plug-in Hybrid Electric τεχνολογία Lexus, το NX είναι πιο οικονομικό και φιλικό προς το περιβάλλον από τα βενζινοκίνητα ή πετρελαιοκίνητα SUV της κατηγορίας. Η Hybrid Electric* τεχνολογία Lexus, προϊόν σχεδόν 20 ετών εμπειρίας στην πρωτοποριακή εξηλεκτρισμένη κίνηση, προσφέρει στο NX 350h περισσότερη ισχύ και επιτάχυνση σε συνδυασμό με την κορυφαία στην κλάση του οικονομία και ελάχιστες εκπομπές. Το NX 450h+, παράλληλα, αποτελεί το πρότυπο για τα Plug-in Hybrid Electric οχήματα. Δεν είναι μόνο η αυτονομία στην πόλη στη λειτουργία EV, τα 309 DIN hr και η γρήγορη επιτάχυνση που εντυπωσιάζουν. Είναι η εξαιρετική υβριδική απόδοση όταν αδειάζει η μπαταρία, χωρίς θυσίες ως προς τον χώρο αποσκευών ή τη χωρητικότητα του ρεζερβουάρ καυσίμου. Πρόκειται για ένα αυτοκίνητο που επαναπροσδιορίζει τον όρο «Plug-in Hybrid Electric».

ΑΚΑΜΠΤΟ ΣΑΣΙ ΚΑΙ ΧΑΜΗΛΟΤΕΡΟ ΚΕΝΤΡΟ ΒΑΡΟΥΣ

Τώρα με βελτιωμένες δυναμικές επιδόσεις, η αίσθηση δύναμης και ευελιξίας στο τιμόνι του NX προσφέρεται στη στιγμή, χαρίζοντας άμεσα αυτοπεποίθηση στον οδηγό. Κινείται με την ίδια άνεση σε αυτοκινητόδρομους, σε ορεινά περάσματα και στους δρόμους της πόλης, ενώ η αθόρυβη λειτουργία του ενισχύει τη σύνδεσή σας με τον δρόμο. Νιώστε τα οφέλη της ενισχυμένης αεροδυναμικής, του φαρδιού πέλματος και του χαμηλότερου κέντρου βάρους. Στις στροφές και κατά την επιτάχυνση και επιβράδυνση, θα αισθανθείτε την υπέροχη αλληλεπίδραση του συστήματος κίνησης με το άκαμπτο σασί και την εξαιρετικής ακρίβειας λειτουργία του τιμονιού. Απολαμβάνετε τον μοναδικό συνδυασμό οδηγικής άνεσης και δυναμικής, τον οποίο ονομάζουμε «Οδηγική Υπογραφή Lexus». Χαρείτε την στην πληρέστερη μορφή της, στο συναρπαστικό NX F SPORT.

Αυτή πρέπει να είναι η αίσθηση ενός πολυτελούς SUV.

*Το «Hybrid Electric Lexus» συνδυάζει βενζινοκίνητρα με έναν ή περισσότερους ηλεκτροκίνητρους. Οι μπαταρίες φορτίζουν με ενέργεια από τον βενζινοκίνητρα. Παρακαλούμε διαβάστε τις σελίδες 22-23 για περισσότερες πληροφορίες.





ΚΑΤΑΦΥΓΙΟ ΑΡΙΣΤΟΤΕΧΝΙΑΣ

ΤΟ ΥΠΕΡΟΧΑ ΦΙΝΙΡΙΣΜΕΝΟ ΕΣΩΤΕΡΙΚΟΥ ΤΟΥ NX ΑΓΚΑΛΙΑΖΕΙ ΤΙΣ ΑΙΣΘΗΣΕΙΣ ΟΔΗΓΟΥ ΚΑΙ ΕΠΙΒΑΤΩΝ

Το αίσθημα της προσμονής δημιουργείται πολύ πριν καθίσετε στο τιμόνι του NX. Το όχημα δισαιθάνεται την άφιξή σας, φωτίζοντας τις χειρολαβές και αναδεικνύοντας τυχόν εμπόδια καθώς πλησιάζετε. Στο εσωτερικό, τα στυλάτα όργανα φωτίζονται για να σας υποδεχτούν και ο πολύχρωμος ατμοσφαιρικός φωτισμός της καμπίνας σας επιτρέπει να την προσαρμόσετε στην διάθεσή σας, από μία παλέτα 64 αποχρώσεων. Τρεις φορές πιο έντονος από πριν, ο φωτισμός στα πόδια σας, στην κεντρική κονσόλα, στις θύρες και τις χειρολαβές βελτιώνει την άνεση και την πρακτικότητα της καμπίνας. Αυτό είναι Omotenashi - η αρχαία ιαπωνική φιλοσοφία της φιλοξενίας, που επιδιώκει να προβλέπει τις ανάγκες σας πριν ακόμη τις σκεφτείτε εσείς οι ίδιοι. Είναι αισθητή παντού μέσα στο NX.

ΜΙΑ ΜΟΝΑΔΙΚΗ ΕΜΠΕΙΡΙΑ ΠΙΛΟΤΗΡΙΟΥ

Όταν καθίσετε στο οδηγοκεντρικό πιλοτήριο «Tazuna», εστιάζετε με απόλυτη προσοχή στον δρόμο μπροστά σας, όμως η αριστοτεχνία των περίφημων τεχνιτών Takumi της Lexus διεγείρει τις αισθήσεις σας. Το κομψό φινιρίσμα στα ένθετα των θυρών. Η νέα δερμάτινη ταπετσαρία Ammonite Sand, ή η εντυπωσιακή ταπετσαρία Tahara σε μαύρο και χακί στην έκδοση Overtrail. Τα χακί μαζιλάρια, τα υποβραχιόνια και η επένδυση των θυρών, μαζί με τα ένθετα Bookmatch Woodgrain και τις χακί ραφές στην μαύρη επένδυση της οροφής. Η εξαιρετικά αθόρυβη λειτουργία, που διακόπτεται μόνο από τη φυσική φωνητική υποβοήθηση του συστήματος πολυμέσων, που κατανοεί και ανταποκρίνεται έξυπνα στις εντολές σας. Όλα αυτά δημιουργούν ένα ολοκαίνουριο πρότυπο για τα πολυτελή, εκλεπτυσμένα SUV.

ΤΑΞΙΔΙ ΣΤΗΝ ΠΡΩΤΗ ΘΕΣΗ

Νιώθετε ότι κάποιος σας περιποιείται, το ίδιο και οι επιβάτες σας. Η άνεση και η ευρυχωρία στο εσωτερικό του NX θυμίζουν lounge αεροπορικής εταιρίας, και αποτελούν το ιδανικό αμφιθέατρο για το ηχοσύστημα 10 ηχείων του βασικού εξοπλισμού, ή το προαιρετικό σύστημα Premium Surround 17 ηχείων της Mark Levinson®. Εκμεταλλευόμενα τις ακουστικές ιδιότητες του NX, τα συστήματα αυτά προσφέρουν μία αξιωματική εμπειρία τύπου home theatre στο αυτοκίνητό σας. Τα πάντα γίνονται ακόμη πιο απολαυστικά χάρη στο σύστημα ελέγχου κλίματος S-Flow, που αντιλαμβάνεται ποια καθίσματα είναι κατειλημμένα και πού πέφτει ο ήλιος, προσαρμόζοντας ανάλογα το εσωτερικό κλίμα.

Και χάρη στη σχεδόν αθόρυβη λειτουργία του υβριδικού συστήματος κίνησης, που σας μεταφέρει στον προορισμό σας με τον γαλήνιο τρόπο που θα περιμένατε από ένα Lexus.





ΝΙΩΣΤΕ ΑΣΦΑΛΕΙΣ ΜΕΣΩ ΤΗΣ ΚΑΙΝΟΤΟΜΙΑΣ

**ΤΟ NX ΕΙΝΑΙ ΓΕΜΑΤΟ ΑΠΟ ΚΑΙΝΟΤΟΜΙΕΣ ΣΤΗΝ ΑΣΦΑΛΕΙΑ,
ΧΑΡΙΖΟΝΤΑΣ ΣΤΟΝ ΟΔΗΓΟ ΜΙΑ ΙΔΙΑΙΤΕΡΗ ΑΙΣΘΗΣΗ ΠΡΟΣΤΑΣΙΑΣ.**

Η τεχνολογία είναι πανταχού παρούσα στο NX. Αλλού είναι εμφανής, όπως στην οθόνη αφής υψηλής ευκρίνειας 14" με διαισθητική πλοήγηση, και στην οθόνη Head-Up που προβάλλει την ταχύτητα, τις προειδοποιήσεις και τις εντολές πλοήγησης απευθείας στο παρμπρίζ. Αλλού είναι κρυμμένη, όπως π.χ. στις καινοτομίες που απαρτίζουν σήμερα το πιο πλήρες πακέτο ασφάλειας στον βασικό εξοπλισμό από οποιοδήποτε άλλο πολυτελές SUV της κατηγορίας.

ΑΣΦΑΛΕΙΑ ΠΟΥ ΚΑΘΗΣΥΧΑΖΕΙ

Το αίσθημα ευεξίας που βρίσκεται στο επίκεντρο κάθε αυτοκινήτου Lexus, φτάνει σε νέα επίπεδα στο NX. Το τελευταίο Σύστημα Ασφάλειας Lexus + είναι ουσιαστικά σαν συγκυβερνήτης, και σας προστατεύει σε κάθε οδηγική κατάσταση, είτε στην κίνηση στην πόλη είτε στον αυτοκινητόδρομο, την ημέρα και την νύχτα, σε διασταυρώσεις, σε στροφές και σε αλλαγές λωρίδας, με τεχνολογίες που σηματοδοτούν μια νέα εποχή στην πρόληψη ατυχημάτων. Το αναβαθμισμένο Σύστημα Ασφάλειας Αποφυγής Πρόσκρουσης, για παράδειγμα, μπορεί πλέον να εντοπίζει μοτοσικλέτες την ημέρα και πεζούς ημέρα-νύχτα. Το σύστημα e-Latch με Υποβοήθηση Ασφαλούς Εξόδου, διαθέτει ηλεκτρονικές ασφάλειες στις πόρτες, οι οποίες, σε συνδυασμό με το Σύστημα Ανίχνευσης Τυφλού Σημείου, κλειδώνουν αυτόματα σε περίπτωση που ανιχνεύεται κίνηση από πίσω.

Για ελιγμούς σε μικρούς χώρους, η Ψηφιακή Οθόνη Πανοραμικής Προβολής προσφέρει δια ζώσης εικόνα 360° γύρω από το NX, και 3D απεικόνιση του αυτοκινήτου όπως φαίνεται από ψηλά. Η εικόνα κάτω από το NX σας βοηθάει να οδηγείτε σε πιο ανώμαλους δρόμους. Παράλληλα, ο Ψηφιακός Εσωτερικός Καθρέφτης, που εμφανίζει εικόνες από μια κάμερα στο πίσω μέρος του αυτοκινήτου, αποτελεί πλεονέκτημα ιδιαίτερα όταν το πορτμπαγκάζ είναι φορτωμένο έως την οροφή, ή σε κακές καιρικές συνθήκες.

ΑΝΕΣΗ ΚΑΙ ΕΥΚΟΛΙΑ

Η σιγουριά που νιώθετε στο NX ενισχύεται ακόμη περισσότερο από μία προηγμένη λειτουργία υποστήριξης οδηγού. Το σύστημα Advanced Park σταθμεύει αυτόνομα το NX με το πάτημα ενός κουμπιού, σκανάροντας το γύρω περιβάλλον, ενώ μπορεί να αποθηκεύσει και χώρους στάθμευσης που χρησιμοποιείτε συχνά.

Όπου και να ταξιδέψετε με αυτό το αυτοκίνητο, νιώθετε ασφάλεια γνωρίζοντας ότι οι τελευταίες τεχνολογίες είναι διαρκώς δίπλα σας.

Σε καμία περίπτωση δεν θα πρέπει το Σύστημα Ασφάλειας Lexus + να υποκαθιστά τις οδηγικές σας δεξιότητες στο τιμόνι. Παρακαλούμε διαβάστε τις οδηγίες πολύ προσεκτικά πριν τη λειτουργία του συστήματος και να θυμάστε ότι ο οδηγός είναι πάντοτε υπεύθυνος για την ασφάλεια. Οι λεπτομέρειες που αφορούν στις προδιαγραφές και στον εξοπλισμό υπόκεινται σε αλλαγές σύμφωνα με τις τοπικές συνθήκες και απαιτήσεις. Παρακαλούμε να ενημερωθείτε σχετικά στην τοπική σας Αντιπροσωπεία Lexus.



ΚΑΛΩΣ ΗΡΘΑΤΕ ΣΤΟ LEXUS LINK+

ΕΝΑΣ ΚΟΣΜΟΣ ΠΟΛΥΜΕΣΩΝ ΚΑΙ ΕΠΑΝΑΣΤΑΤΙΚΗΣ ΣΥΝΔΕΣΙΜΟΤΗΤΑΣ
ΕΜΠΛΟΥΤΙΖΕΙ ΤΗ ΖΩΗ ΜΕ ΤΟ NX.

Με το NX, η πολυτέλεια δεν έγκειται απλώς στην απτή απόλαυση των άνετων καθισμάτων. Πολυτέλεια προσφέρει και η γνώση ότι θα φτάσετε στον προορισμό σας εγκαίρως, με τον πιο απολαυστικό τρόπο, χωρίς κανένα άγχος. Όπως επίσης και η απρόσκοπτη αλληλεπίδραση του ηχοσυστήματος, των υπηρεσιών πλοήγησης και των online υπηρεσιών για οδηγό και επιβάτες, που εμπλουτίζουν την κάθε σας διαδρομή.

Καλώς ήρθατε στο Lexus Link, έναν νέο κόσμο πολυμέσων και συνδεσιμότητας που δημιουργήθηκε για να ολοκληρώσει τη μοναδική φιλοσοφία φιλοξενίας «Omotenashi». Εξοπλισμένο με μεγάλη multimedia οθόνη αφής 14", προηγμένη φωνητική αναγνώριση και συνδεσιμότητα smartphone, το σύστημα πολυμέσων Lexus Link προσφέρει εξαιρετικά γρήγορη και φιλική προς το χρήστη εμπειρία στο αυτοκίνητο. Επιπλέον, η εφαρμογή Lexus Link+ στο smartphone σας βοηθάει να παρακολουθείτε τις διαδρομές σας, να προγραμματίζετε τα σέρβις του αυτοκινήτου, ή ακόμη και να βελτιώσετε το υβριδικό οδηγικό σας στυλ.



ΑΝΕΒΑΖΟΝΤΑΣ ΤΟΝ ΠΗΧΗ ΣΤΗ ΣΥΝΔΕΣΙΜΟΤΗΤΑ

Η έξυπνη εφαρμογή Lexus Link+ προσφέρει μια σειρά από συνδεδεμένες υπηρεσίες στον βασικό εξοπλισμό. Η λειτουργία «Driving Analytics» καταγράφει τις διαδρομές σας και παρακολουθεί τα επαγγελματικά σας ταξίδια. Η Εύρεση Αυτοκινήτου σας καθοδηγεί στο αυτοκίνητό σας. Μπορείτε να λαμβάνετε ειδοποιήσεις εάν αφήσετε ανοιχτό κάποιο παράθυρο, ή ξεχάσετε να σβήσετε τους προβολείς. Και από την άνεση του σπιτιού σας, μπορείτε να ρυθμίσετε τη θερμοκρασία του κλιματισμού, ή ακόμη και να κλειδώσετε ή να ξεκλειδώσετε το αυτοκίνητό σας. Επιπλέον, μπορείτε να απολαμβάνετε πλοήγηση cloud και Φωνητική Υποβοήθηση, πληροφορίες για συμβάντα στον δρόμο και πληροφορίες κίνησης σε πραγματικό χρόνο.

ΒΕΛΤΙΣΤΟΠΟΙΗΣΗ ΤΗΣ ΕΜΠΕΙΡΙΑΣ ΣΑΣ ΜΕ ΤΟ PLUG- IN HYBRID ELECTRIC

Για βέλτιστη απόδοση EV, μπορείτε να παρακολουθείτε το επίπεδο φόρτισης και την αυτονομία του Plug-in Hybrid Electric NX 450h+ απομακρυσμένα. Οι λειτουργίες πολυμέσων Lexus Link εντοπίζουν σταθμούς φόρτισης σε όλη την Ευρώπη μέσω της οθόνης αφής του αυτοκινήτου, ενώ η εφαρμογή Lexus Link+ σας επιτρέπει να ελέγχετε τη διαθεσιμότητα, την ταχύτητα φόρτισης και την τιμή*. Είναι ιδιαίτερα εύχρηστη, και σας προσφέρει μηνιαία επισκόπηση των διαστημάτων φόρτισης. Επιπλέον, το σύστημα Προνοητικής Υποβοήθησης Οδήγησης (Predictive Efficient Drive) διατίθεται πλέον και στα μοντέλα NX 350h και NX 450h+. Χάρη στο Lexus Link και την ενσωματωμένη πλοήγηση, τα οχήματα NX μαθαίνουν τις συνήθειες διαδρομές και το οδηγικό σας στυλ, ενώ παράλληλα προβλέπουν τις ευκαιρίες εξοικονόμησης καυσίμων. Ακόμη μεγαλύτερη οικονομία εξασφαλίζεται με τη βελτιστοποίηση της φόρτισης/αποφόρτισης της μπαταρίας, και με τη χρήση της αμιγώς ηλεκτρικής ή υβριδικής λειτουργίας στα Plug-in Hybrid Electric (PHEV) μοντέλα.

ΟΘΟΝΗ ΑΦΗΣ 14"

Τα Πολυμέσα Lexus Link στο NX έχουν σχεδιαστεί για μέγιστη χρησιμότητα στον χρήστη, εξαιρετική ταχύτητα και ευκολία χρήσης. Στο επίκεντρό του βρίσκεται η οθόνη αφής Υψηλής Ευκρίνειας 14". Είναι μία από τις μεγαλύτερες που διατίθενται σε αυτή την κατηγορία αυτοκινήτου, και έχει τοποθετηθεί στην εντέλεια, για εύκολη αλληλεπίδραση ενώ οδηγείτε. Εκτός από την πρόσβαση σε πληροφορίες όπως η πλοήγηση, το ηχοσύστημα και ο κλιματισμός, μπορείτε επίσης να προβάλλετε τις αγαπημένες σας εφαρμογές από το smartphone σας, μέσω ασύρματου Android Auto® ή ασύρματου Apple CarPlay®.

ΦΩΝΗΤΙΚΟΣ ΒΟΗΘΟΣ "HEY LEXUS"

Η τεχνητή νοημοσύνη και το cloud συνεργάζονται στην έξυπνη εφαρμογή Lexus Voice Assistant, ώστε να επικεντρώνεστε στον δρόμο. Το νέο σύστημα κατανοεί τη φυσική γλώσσα και μπορεί ακόμη και να αναγνωρίσει τον επιβαίνοντα που μιλάει (οδηγό ή συνοδηγό). Χωρίς να πάρετε τα χέρια σας από το τιμόνι, η Φωνητική Υποβοήθηση Lexus σας επιτρέπει να αλληλεπιδράτε με πάνω από 100 διαφορετικούς τρόπους, με το τηλέφωνο, την πλοήγηση, το ηχοσύστημα, τα χειριστήρια του οχήματος όπως ο κλιματισμός ή τα καθίσματα («Hey Lexus, βρες μου κοντινά βενζινάδικα»).





ΑΙΣΘΗΣΗ ΠΡΩΤΟΠΟΡΙΑΣ

LEXUS ELECTRIFIED

Τη δεκαετία του '90, οι ενεργοβόροι κινητήρες ήταν το αδιαφιλονίκητο δεδομένο για τα πολυτελή αυτοκίνητα. Με την άφιξη της νέας χιλιετίας, ο πλανήτης άρχισε να αντιλαμβάνεται την κλιματική αλλαγή και την ανάγκη για μείωση των εκπομπών ρύπων μέσω της ηλεκτροκίνησης. Μια νέα λύση για τα συστήματα κίνησης ήταν πλέον απαραίτητη. Και ο πρώτος κατασκευαστής πολυτελών αυτοκινήτων που ανταποκρίθηκε στη πρόκληση ήταν η Lexus.

Με όλα τα βασικά υβριδικά εξαρτήματα να σχεδιάζονται και να κατασκευάζονται εσωτερικά, τα η Hybrid Electric έχει αποδειχθεί ότι είναι μοναδικά εξελιγμένα, συναρπαστικά στην οδήγηση και εξαιρετικά στιβαρά.

Δύο δεκαετίες μετά, με κάθε εξηλεκτρισμένο αυτοκίνητο που λανσάrouμε, το όνειρο της Lexus για πολυτελή οδήγηση με μηδενικές εκπομπές ρύπων έρχεται ένα βήμα πιο κοντά στην πραγματικότητα.

ΑΙΣΘΗΣΗ ΠΡΟΟΔΟΥ

ΠΡΩΤΟΠΟΡΟΙ ΚΑΙ ΗΓΕΤΕΣ ΣΤΗΝ ΗΛΕΚΤΡΟΚΙΝΗΣΗ ΠΟΛΥΤΕΛΩΝ ΑΥΤΟΚΙΝΗΤΩΝ

Από την παρουσίαση του πρώτου μας πολυτελούς σεντάν, πάνω από 30 χρόνια πριν, η Lexus έχει γίνει συνώνυμο του εξαιρετικού σχεδιασμού, της ποιότητας και του εκλεπτυσμού. Και το σημαντικότερο ίσως, είμαστε πρωτοπόροι και ηγέτες στην ηλεκτροκίνηση πολυτελών αυτοκινήτων. Μία εταιρία που δεν σταματάει ποτέ να καινοτομεί και προσπαθεί να προβλέπει τις ανάγκες των οδηγών. Αυτή η μοναδική προσέγγιση ήταν και αυτή που οδήγησε στο πρώτο πολυτελές υβριδικό αυτοκίνητο στον κόσμο το 2005 - το RX 400h SUV.

HYBRID ELECTRIC, PLUG-IN HYBRID ELECTRIC Ή ALL ELECTRIC

Σήμερα, η Lexus προσφέρει Hybrid Electric*, Plug-in Hybrid Electric και All Electric μοντέλα. Κανείς άλλος κατασκευαστής πολυτελών αυτοκινήτων δεν μπορεί να ανταγωνιστεί την εμπειρία μας στην ανάπτυξη, κατασκευή, επισκευή και ανακύκλωση υβριδικών. Τα Hybrid Electric* μας δεν απαιτούν εξωτερική φόρτιση, και μπορείτε να τα οδηγείτε στη λειτουργία Ηλεκτρικού Οχήματος (EV) χωρίς βενζίνη για κάποια απόσταση.

Στα πλαίσια του οράματός μας που έχουμε ονομάσει «Lexus Electrified», παρουσιάσαμε το πρώτο αμιγώς ηλεκτρικό Lexus, το UX 300e. Σηματοδοτώντας το επόμενο κεφάλαιο της ηλεκτροκίνησης, το πρώτο Plug-in Hybrid Electric Lexus, το NX 450h+, έχει διευρύνει ακόμη περισσότερο τη γκάμα των ηλεκτρικών, μαζί με το All electric RZ, σε μία αποκλειστική πλατφόρμα εξηλεκτρισμένων οχημάτων.

ΤΟ ΜΕΛΛΟΝ ΑΝΗΚΕΙ ΣΤΑ «LEXUS ELECTRIFIED» ΟΧΗΜΑΤΑ

Παρά την τεράστια επιτυχία της σειράς Hybrid Electric* Lexus, το να επαναπαυούμε στις δάφνες μας δεν είναι επιλογή για εμάς. Γι' αυτό και αναπτύξαμε το «electrified» concept LF-30. Έχει δημιουργηθεί για να ανεβάσει την ηλεκτροκίνητη οδήγηση στο επόμενο επίπεδο, με μία ενοποιημένη προσέγγιση στα ηλεκτρικά συστήματα κίνησης, προηγμένο έλεγχο στάσης και τεχνολογίες ηλεκτροκίνησης, ορισμένα αμιγώς ηλεκτρικά και άλλα που συνδυάζουν βενζινοκινητήρα με έναν ή περισσότερους ηλεκτροκινητήρες. Το τολμηρό εξωτερικό του LF-30 και το οδηγοκεντρικό πιλοτήριο αποτελούν την απτή εκδήλωση της έννοιας «Lexus Electrified», σε All Electric, Plug-in Hybrid Electric ή Hybrid Electric* μορφή. Υπόσχεται μια οδηγική εμπειρία άνευ προηγουμένου, χάρη σε πάνω από δύο δεκαετίες εμπειρίας στην ηλεκτροκίνηση, τα τέσσερα ηλεκτρικά μοτέρ στους τροχούς, το τιμόνι με ηλεκτρονικούς αισθητήρες (steering-by-wire) και το Προηγμένο Σύστημα Ελέγχου Ευστάθειας (Advanced Posture Control) της Lexus.

*Το «Hybrid Electric Lexus» συνδυάζει βενζινοκινητήρα με έναν ή περισσότερους ηλεκτροκινητήρες. Οι μπαταρίες φορτίζουν με ενέργεια από τον βενζινοκινητήρα. Παρακαλούμε διαβάστε τις σελίδες 22-23 για περισσότερες πληροφορίες.



ΠΡΩΤΟΠΟΡΙΑ ΤΗΣ LEXUS

ΝΙΩΣΤΕ ΤΗ ΔΥΝΑΜΗ ΤΗΣ ΠΙΟ ΠΡΟΗΓΜΕΝΗΣ ΥΒΡΙΔΙΚΗΣ ΤΕΧΝΟΛΟΓΙΑΣ ΣΤΟΝ ΚΟΣΜΟ

ΤΙ ΕΙΝΑΙ ΤΟ HYBRID ELECTRIC LEXUS;

Συνδυάζοντας τη δύναμη ενός εξαιρετικά ομαλού βενζινοκινητήρα με έναν ή περισσότερους εξελιγμένους ηλεκτροκινητήρες, τα Hybrid Electric Lexus ανέκαθεν αποτελούσαν μέτρα σύγκρισης για την ηλεκτροκίνηση πολυτελών αυτοκινήτων. Για τη δική σας ευκολία, τα Hybrid Electric Lexus φορτίζουν ενώ οδηγείτε, επιβραδύνετε ή φρενάρετε, ανακτώντας το πλεόνασμα ενέργειας από τον βενζινοκινητήρα. Έτσι, μπορείτε να οδηγείτε τακτικά σε ηλεκτρική λειτουργία στις μικρότερες ταχύτητες. Επίσης δεν χρειάζεται ποτέ να σταματάτε για να φορτίσετε, αφού ο βενζινοκινητήρας διατηρεί τη μπαταρία φορτισμένη και έτοιμη. Χαλαρώστε και απολαύστε ένα εκπληκτικό μείγμα δύναμης και ελέγχου, γνωρίζοντας ότι το Lexus σας είναι πιο αποδοτικό και παράγει λιγότερους ρύπους από τους συμβατικούς κινητήρες.

ΤΙ ΕΙΝΑΙ ΤΟ PLUG-IN HYBRID ELECTRIC LEXUS;

Η επαναστατική μας τεχνολογία Plug-In Hybrid Electric Lexus σας επιτρέπει να απολαμβάνετε έως και 76 χλμ* (συνδυασμένος κύκλος, έως και 98 χλμ* στην πόλη) οδηγώντας με τη λειτουργία Ηλεκτρικού Οχήματος, με εκπληκτικό εκλεπτυσμό και ισχυρή επιτάχυνση από μία και μόνο φόρτιση, στο σπίτι ή καθ' οδόν. Αλλά αυτό είναι μόνο η μισή ιστορία. Τότε αναλαμβάνει το Hybrid Electric σύστημα Lexus, προσφέροντας απaráμιλλα αποδοτική οδήγηση στην υβριδική λειτουργία, με χαμηλή κατανάλωση καυσίμων και μειωμένες εκπομπές, ανεξάρτητα από τη διάρκεια του ταξιδιού σας. Αυτός ο ακαταμάχητος συνδυασμός ισχυρής Hybrid Electric απόδοσης και κορυφαίας στην κλάση της ηλεκτρικής αυτονομίας, είναι αποτέλεσμα της ηγεσίας της Lexus στην ηλεκτροκίνηση, εδώ και πάνω από 15 χρόνια.

ΓΙΑΤΙ ΕΙΝΑΙ ΣΗΜΑΝΤΙΚΗ Η ΗΛΕΚΤΡΟΚΙΝΗΣΗ;

Πιστεύουμε ότι η αποτελεσματική ηλεκτροκίνηση των οχημάτων είναι απαραίτητη προκειμένου να καταπολεμήσουμε τα αέρια του θερμοκηπίου. Από το λανσάρισμα του RX 400h, του πρώτου στον κόσμο ηλεκτροκίνητου** πολυτελούς αυτοκινήτου, η Lexus έχει αναλάβει την πρωτοβουλία να αναπτύξει και να προάγει την ευρεία χρήση των αυτοφορτιζόμενων υβριδικών αυτοκινήτων. Ο στόχος για το 2050, εκτός από τη μείωση των εκπομπών των αυτοκινήτων μας, είναι να επιτευχθούν όλο και χαμηλότερες εκπομπές CO₂ από όλα τα εργοστάσια της Lexus, και να ελαχιστοποιηθεί η κατανάλωση νερού σε αυτά***.

ΠΩΣ ΕΙΝΑΙ ΝΑ ΕΙΣΤΕ ΙΔΙΟΚΤΗΤΗΣ ΕΝΟΣ LEXUS ELECTRIFIED ΜΟΝΤΕΛΟΥ;

Δουλεύουμε σκληρά για να εξασφαλίσουμε ότι το Electrified Lexus μοντέλο σας, θα είναι μια απολαυστική εμπειρία οδήγησης και κατοχής. Στους δρόμους της Ευρώπης κυκλοφορούν σήμερα πάνω από 500.000 υβριδικά Lexus, όλα κατασκευασμένα σε ένα υπερσύγχρονο εργοστάσιο στην Ιαπωνία, σύμφωνα με τα απαιτητικά πρότυπα ποιότητας χάρη στα οποία τα υβριδικά Lexus κερδίζουν διαρκώς βραβεία αξιοπιστίας σε όλο τον κόσμο. Εκτός από την εντυπωσιακά ομαλή λειτουργία και τον εκλεπτυσμό τους, θα εκτιμήσετε το σημαντικά μειωμένο κόστος λειτουργίας τους - όχι μόνο ως προς τα καύσιμα, αλλά και τις μειωμένες δαπάνες για φρένα, ελαστικά και άλλα εξαρτήματα, χάρη στα συστήματα ανακύκλωσης ισχύος μέσω πέδησης και προηγμένου ελέγχου ισχύος.

ΠΛΗΡΩΣ ΗΛΕΚΤΡΙΚΟ ΣΕ ΑΣΤΙΚΟ ΠΕΡΙΒΑΛΛΟΝ

Κατά την εκκίνηση και σε χαμηλότερες ταχύτητες, ο ισχυρός ηλεκτροκινητήρας μπροστά (και ο πίσω ηλεκτροκινητήρας στα μοντέλα με τετρακίνηση) κινεί το NX 350h με ηλεκτρισμό που παρέχεται από τη μπαταρία. Σε αυτό το σημείο, απολαμβάνετε αθόρυβη, 100% ηλεκτρική οδήγηση για μία μικρή απόσταση.

ΑΙΣΘΗΣΗ ΗΡΕΜΙΑΣ ΣΤΟΝ ΑΥΤΟΚΙΝΗΤΟΔΡΟΜΟ

Τα Hybrid Electric Lexus είναι ήσυχα και χαλαρωτικά στην οδήγηση. Σε μεγαλύτερες ταχύτητες, ο βενζινοκινητήρας 2,5 λίτρων αναλαμβάνει αθόρυβα, με υποβοήθηση από τους ηλεκτροκινητήρες όταν απαιτείται. Με τον κινητήρα να λειτουργεί σε βέλτιστη ταχύτητα, το πλεόνασμα ισχύος μπορεί να χρησιμοποιηθεί για τη φόρτιση της μπαταρίας. Εκτός από τις μειωμένες εκπομπές ρύπων και τη μικρότερη κατανάλωση καυσίμου, αυτή η σχεδόν τέλεια κατανομή βενζίνης και ηλεκτρισμού προσφέρει και τη μοναδική οδηγική απόλαυση που χαρακτηρίζει το NX 350h.



ΑΣΤΡΑΠΙΑΙΑ ΓΡΑΜΜΙΚΗ ΕΠΙΤΑΧΥΝΣΗ

Τα Hybrid Electric Lexus είναι διασκεδαστικά στην οδήγηση. Όταν επιταχύνετε απότομα, η δύναμη των ηλεκτροκινητήρων συμπληρώνει στιγμιαία τον ισχυρό βενζινοκινητήρα 2,5 λίτρων του NX. Μαζί ενισχύουν δυναμικά τη ροπή, παρέχοντας γρήγορη γραμμική επιτάχυνση ακριβώς όταν τη χρειάζεστε.

ΑΝΑΚΤΗΣΗ ΕΝΕΡΓΕΙΑΣ ΑΠΟ ΤΗΝ ΠΕΔΗΣΗ, ΧΩΡΙΣ ΕΞΩΤΕΡΙΚΗ ΦΟΡΤΙΣΗ

Όταν επιβραδύνετε, κινείστε με σταθερή ταχύτητα, ή όταν ακινητοποιείτε το αυτοκίνητο, ο βενζινοκινητήρας συχνά σβήνει αθόρυβα. Όταν φρενάρετε, ή κατά την κύλιση του αυτοκινήτου, η ανάκτηση ενέργειας από την πέδηση τιθασεύει την κινητική ενέργεια του αυτοκινήτου σας (η οποία χάνεται στα συμβατικά αυτοκίνητα). Το NX 350h μετατρέπει την κινητική ενέργεια σε ηλεκτρική και την αποθηκεύει στην υβριδική μπαταρία, μαζί με την ισχύ που παράγεται όταν οδηγείτε σε μεγαλύτερες ταχύτητες, που σημαίνει ότι το αυτοκίνητο δεν χρειάζεται ποτέ εξωτερική φόρτιση.

* Στοιχεία WLTP. Για περισσότερες πληροφορίες σχετικά με τη νέα μέθοδο δοκιμών WLTP, επισκεφθείτε τη σελίδα: www.lexus.eu/wltp#nedc

** Η έννοια «Electrified» αναφέρεται σε μία γκάμα από συστήματα κίνησης, ορισμένα από τα οποία χρησιμοποιούν βενζίνη παράλληλα με την ηλεκτρική ενέργεια. Παρακαλούμε διαβάστε τις σελίδες 20-21 για περισσότερες πληροφορίες.

*** www.lexus.eu/environment

Μάθετε περισσότερα: www.lexus.gr

LEXUS PLUG-IN HYBRID ELECTRIC

Η τεχνολογία μας Lexus Plug-in Hybrid Electric συνδυάζει τα οφέλη των τεχνολογιών τόσο του Lexus Hybrid Electric* Lexus 4ης γενιάς όσο και του Ηλεκτρικού Οχήματος (EV) Lexus. Το «συν» στο NX 450h+ είναι φόρος τιμής στην εξαιρετικά ισχυρή μπαταρία λιθίου-ιόντων του αυτοκινήτου και στην διευρυμένη αυτονομία του σε λειτουργία EV.



ΑΥΤΟΝΟΜΙΑ 69-76 ΧΛΜ** ΣΕ ΛΕΙΤΟΥΡΓΙΑ EV

Ο επιλογέας τεσσάρων λειτουργιών του NX 450h+ εξασφαλίζει ότι το ταξίδι σας θα είναι πάντοτε απροβλημάτιστο και διασκεδαστικό. Η εργοστασιακή ρύθμιση EV μεγιστοποιεί τη χρήση της μπαταρίας, και σας επιτρέπει να διανύετε έως και 76 χλμ** (συνδυασμένος κύκλος, έως και 97 χλμ** στην πόλη). Χάρη στην προηγμένη μπαταρία λιθίου-ιόντων 18,1 kWh, μπορείτε να απολαύσετε σχεδόν αθόρυβη πλήρως ηλεκτρική οδήγηση σε ταχύτητες έως 135 km/h.

ΑΜΕΣΗ ΕΠΙΤΑΧΥΝΣΗ

Στη λειτουργία Auto EV/Hybrid, και ανάλογα πόσο δυνατά πιέσετε το πεντάλ του γκαζιού, ο ισχυρός βενζινοκινητήρας ενεργοποιείται και προσφέρει γρήγορη γραμμική επιτάχυνση ακριβώς όταν τη χρειάζεστε, φτάνοντας στα 100 km/h σε μόλις 6,3 δευτερόλεπτα.

ΕΜΠΕΙΡΙΑ ΑΠΟ 3 ΕΚΑΤΟΜΜΥΡΙΑ ΥΒΡΙΔΙΚΑ

Χάρη στην τεχνολογία Lexus Hybrid Electric* 4ης γενιάς, εάν η στάθμη φόρτισης της μπαταρίας πέσει ενώ βρίσκεται σε λειτουργία EV ή Auto EV/Hybrid, το σύστημα μεταβαίνει στην οικονομική λειτουργία Hybrid, ώστε να απολαύσετε ξανά την πλήρη ισχύ του οχήματός σας.



ΦΟΡΤΙΣΗ ΚΑΘ' ΟΔΟΝ

Εάν πρέπει επειγόντως να φορτίσετε την μπαταρία σας, για παράδειγμα για να μείψτε σε ζώνη μηδενικών εκπομπών, μπορείτε να χρησιμοποιήσετε τη λειτουργία Battery Charging.



ΦΟΡΤΙΣΗ ΣΤΟ ΣΠΙΤΙ Η ΚΑΘ' ΟΔΟΝ

Για μέγιστη αυτονομία EV και επιδόσεις, φορτίστε την μπαταρία στον οικιακό φόρτιστή Lexus ή σε κάποιο δημόσιο σημείο φόρτισης. Η εφαρμογή Lexus Link+ σας δείχνει την τοποθεσία, τη διαθεσιμότητα, ακόμη και το κόστος ανά χιλιόμετρο, σε σταθμούς φόρτισης στην Ευρώπη*.

* Το «Lexus Hybrid Electric» συνδυάζει βενζινοκινητήρα με έναν ή περισσότερους ηλεκτροκινητήρες. Οι μπαταρίες φορτίζουν με ενέργεια από τον βενζινοκινητήρα. Παρακαλούμε διαβάστε τις σελίδες 22-23 για περισσότερες πληροφορίες. Η λειτουργία εύρεσης σταθμών φόρτισης στην Ελλάδα, αναμένεται.
** Στοιχεία WLTP. Για περισσότερες πληροφορίες σχετικά με τη νέα μέθοδο δοκιμών WLTP, επισκεφθείτε τη σελίδα: www.lexus.eu/wltp#nedc



ΤΟ NX 350h

Προσφέροντας αυτοπεποίθηση σε όλες τις συνθήκες οδήγησης, η ισχυρή Hybrid Electric* τεχνολογία του Lexus NX 350h συνδυάζει απρόσκοπτα την ισχύ από έναν βενζινοκινητήρα 2,5 λίτρων και από τον ή τους ηλεκτροκινητήρες. Αποδίδοντας 244 DIN hp. Επίσης, επειδή το σύστημα φορτίζει όταν οδηγείτε ή φρενάρετε, πάντοτε θα απολαμβάνετε εξαιρετική αυτονομία.

*Τα «Lexus Hybrid Electric» οχήματα συνδυάζουν βενζινοκινητήρα με έναν ή περισσότερους ηλεκτροκινητήρες. Οι μπαταρίες φορτίζουν με ενέργεια από τον βενζινοκινητήρα. Παρακαλούμε διαβάστε τις σελίδες 22-23 για περισσότερες πληροφορίες.

ΤΟ NX 450h+

Το Lexus Plug-in Hybrid Electric NX 450h+ ανεβάζει τον πήχη στα εξηλεκτρισμένα οχήματα «χωρίς συμβιβασμούς». Προσφέρει ιπποδύναμη 309 DIN hp, με απaráμιλλα αθόρυβη λειτουργία και συνολικές εκπομπές CO₂ έως 22 g/km*. Η επιτάχυνση είναι συναρπαστική - 0-100 χω σε 6,3 δευτερόλεπτα - χάρη στην τεχνολογία Plug-in Hybrid Electric της Lexus, που συνδυάζει έναν βενζινοκινητήρα 2,5 λίτρων με ένα μοτέρ/γεννήτρια και μία μπαταρία λιθίου-ιόντων 18,1 kWh. Εκτός από την κορυφαία στην κλάση του ηλεκτρική αυτονομία έως και 76 χλμ *(συνδυασμένος κύκλος, έως και 97 χλμ στην πόλη), το NX 450h+ μπορεί να φτάσει και τα 135 χ.α.ω στη λειτουργία EV.

* Στοιχεία WLTP. Για περισσότερες πληροφορίες σχετικά με τη νέα μέθοδο δοκιμών WLTP, επισκεφθείτε τη σελίδα: www.lexus.eu/wltp#nedc



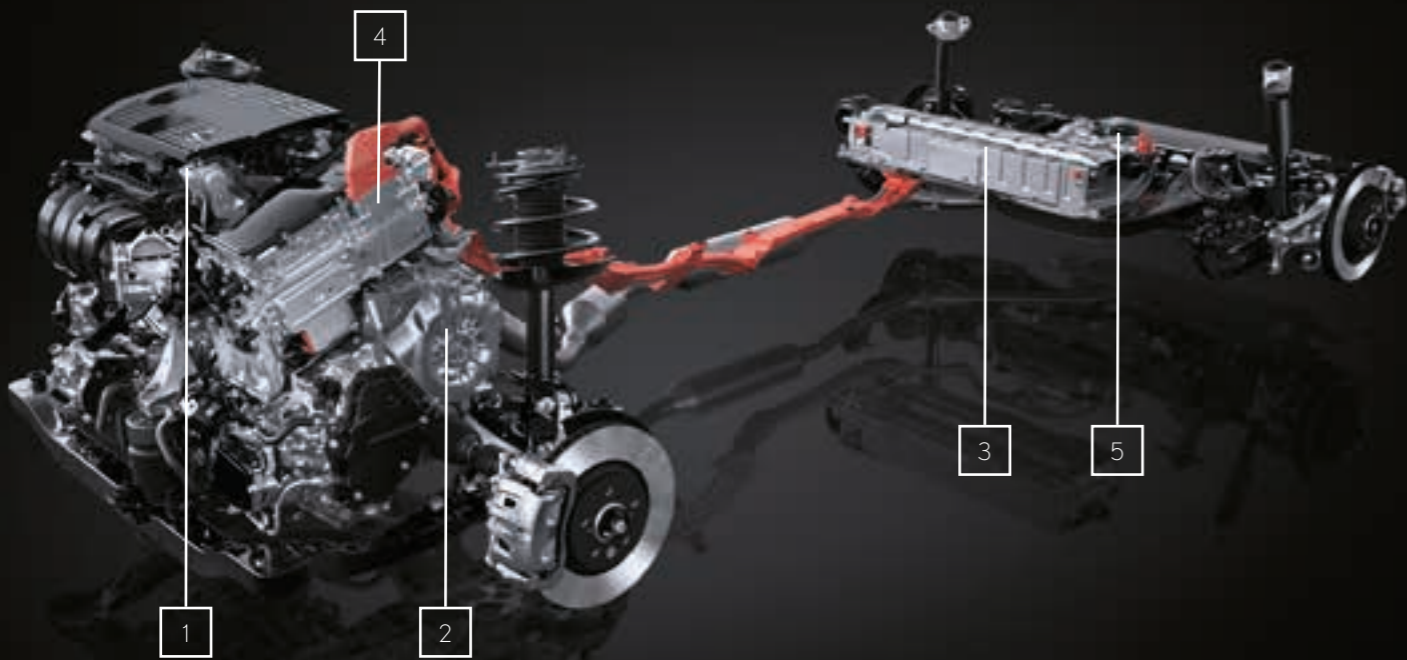

NX 350h | HYBRID ELECTRIC

01. BENZINOKINΗΤΗΡΑΣ 2,5 ΛΙΤΡΩΝ

Ο βενζινοκινητήρας 2,5 λίτρων του NX 350h, επιτυγχάνει θερμική απόδοση παγκόσμιας κλάσης, στο 41%. Ο κινητήρας χρησιμοποιεί Κύκλο Atkinson, multi-hole D-4S άμεση και έμμεση έγχυση καυσίμου και ηλεκτρικό VVT-iE για την εισαγωγή. Επιπλέον, οι εκπομπές CO₂ μειώνονται κατά πάνω από 18%, στα 129 g/km*, ενώ η μέγιστη ισχύς ανέρχεται σε έως και 190 DIN hp.

02. ΔΙΑΦΟΡΙΚΟ ΑΚΡΙΒΕΙΑΣ

Για απίστευτα ομαλή και αποκριτική οδήγηση, ο πρόσθιος ηλεκτροκινητήρας, η γεννήτρια και ο μηχανισμός διαχωρισμού ισχύος φιλοξενούνται σε μία εξελιγμένη υβριδική μετάδοση. Εξαιρετικά συμπαγής χάρη στην πολυαξονική διάταξη μοτέρ/γεννήτριας, προσφέρει την υψηλότερη οικονομία, αθόρυβη λειτουργία και απόδοση στην κλάση της.

03. ΜΠΑΤΑΡΙΑ ΛΙΘΙΟΥ-ΙΟΝΤΩΝ

Η μπαταρία λιθίου-ιόντων υψηλής απόδοσης, που αναπτύχθηκε για το NX 350h και είναι τοποθετημένη κάτω από τα πίσω καθίσματα, συμβάλλει τόσο στην εξασφάλιση ενός άνετου εσωτερικού χώρου, όσο και στην οδήγηση υψηλών επιδόσεων. Οι ελαφριές κυψέλες λιθίου-ιόντων βελτιώνουν την απόδοση φόρτισης, ενώ το μέγεθος και το σύστημα ψύξης έχουν βελτιστοποιηθεί.

04. ΜΟΝΑΔΑ ΕΛΕΓΧΟΥ ΙΣΧΥΟΣ (PCU)

Τοποθετημένη απευθείας πάνω από το διαφορικό, η συμπαγής Μονάδα Ελέγχου Ισχύος επιτρέπει τον σχεδιασμό ενός χαμηλωμένου καπό που βελτιώνει την αεροδυναμική και μειώνει την κατανάλωση καυσίμου. Η μονάδα προσφέρει μειωμένη απώλεια ισχύος και βελτιωμένη απόδοση ψύξης, με μικρές διαστάσεις και μικρότερο βάρος λόγω της ελαχιστοποίησης του μεγέθους των πλακετών.

05. E-FOUR

Το σύστημα ηλεκτρικής τετρακίνησης E-FOUR που διατίθεται στο NX 350h και το NX 450h+ έχει αναβαθμιστεί έτσι ώστε ο πίσω ηλεκτροκινητήρας 54 DIN hp να είναι πάντοτε λειτουργικός, προσφέροντας περισσότερη ροπή και μεγαλύτερη έλξη.

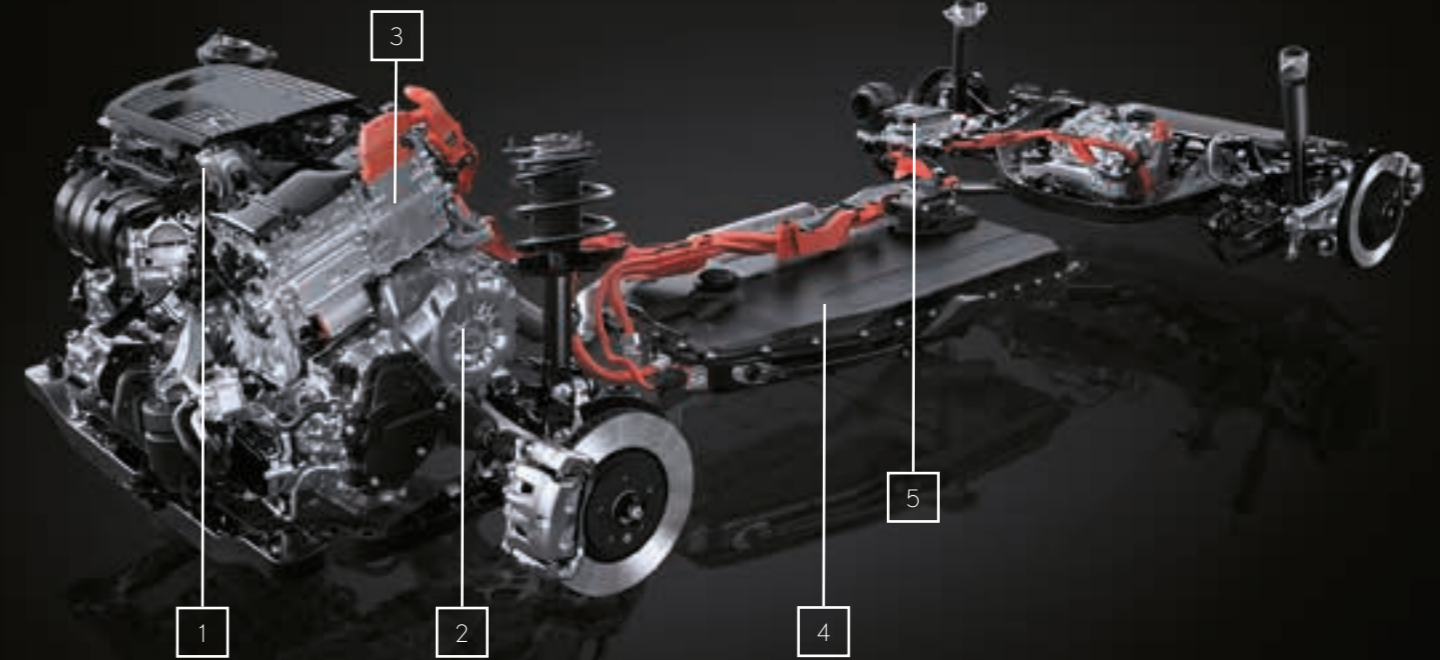

NX 450h+ | PLUG-IN HYBRID ELECTRIC

01. BENZINOKINΗΤΗΡΑΣ 2,5 ΛΙΤΡΩΝ

Χρησιμοποιώντας τον επαναστατικό κινητήρα με το NX 350h, ο βενζινοκινητήρας 2,5 λίτρων του NX 450h+ επιτυγχάνει θερμική αποδοτικότητα παγκόσμιας κλάσης 41%. Και επειδή πρόκειται για ένα Plug-in Hybrid Electric μοντέλο, οι εκπομπές CO₂ είναι απίστευτα χαμηλές - έως και 22 g/km* (ανάλογα με το μοντέλο).

02. ΔΙΑΦΟΡΙΚΟ ΑΚΡΙΒΕΙΑΣ

Το υβριδικό διαφορικό του NX 450h+ προσφέρει τη χαμηλότερη κατανάλωση καυσίμου και την υψηλότερη οδηγική απόδοση στην κλάση του. Αποτελείται από ένα εξαιρετικά ομαλό κιβώτιο ταχυτήτων και ένα μοτέρ/γεννήτρια 182 DIN hp, που όχι μόνο κινεί τους μπροστινούς τροχούς, αλλά παράγει και ηλεκτρισμό κατά την πέδηση ή την οδήγηση με σταθερή ταχύτητα.

03. ΜΟΝΑΔΑ ΕΛΕΓΧΟΥ ΙΣΧΥΟΣ (PCU)

Η PCU είναι ειδικά σχεδιασμένη για την μπαταρία λιθίου-ιόντων υψηλής χωρητικότητας. Ο μετατροπέας DC/DC βρίσκεται κάτω από το πίσω κάθισμα, ενώ έχει προστεθεί και ένας μετατροπέας boost, που εξασφαλίζει υψηλότερη απόδοση και μικρό μέγεθος. Τοποθετημένη απευθείας πάνω από τον άξονα διαφορικού για να μειωθεί το ύψος του καπό, μία δομή 8 στρωμάτων φιλοξενεί τα απαιτούμενα κυκλώματα για τον έλεγχο του Plug-in Hybrid Electric συστήματος.

04. ΜΠΑΤΑΡΙΑ ΛΙΘΙΟΥ-ΙΟΝΤΩΝ

Για μια ευρύχωρη καμπίνα , 554 λίτρα χώρου αποσκευών και χαμηλό κέντρο βάρους, η ισχυρή μπαταρία λιθίου-ιόντων 18,1 kW του είναι τοποθετημένη κάτω από το δάπεδο της καμπίνας. Αυτή η νέα μπαταρία χρησιμοποιεί 96 κυψέλες λιθίου-ιόντων υψηλής χωρητικότητας, προσφέροντας κορυφαία στην κλάση της αυτονομία έως και 76 χλμ* στη λειτουργία EV (συνδυασμένος κύκλος, έως 97 χλμ* στην πόλη).

05. ΣΥΣΤΗΜΑ ΨΥΞΗΣ/ΘΕΡΜΑΝΣΗΣ ΜΠΑΤΑΡΙΑΣ

Οι μηχανολόγοι της Lexus έχουν αναπτύξει ένα εξελιγμένο σύστημα ψύξης μπαταρίας για το NX 450h+. Ασφαλές, πιο μικρό και πιο ελαφρύ από τα υδρόψυκτα συστήματα, το ψυκτικό υγρό ψύχει την μπαταρία, βελτιώνοντας έτσι την απόδοση, την οικονομία και τη διάρκεια ζωής της μπαταρίας. Και επειδή η απόδοση μειώνεται όταν ο καιρός είναι κρύος, έχουν τοποθετηθεί ηλεκτρικές θερμάστρες κάτω από τις βάσεις της μπαταρίας.

06. ΣΗΜΕΙΟ ΦΟΡΤΙΣΗΣ AC

Εκτός από μία υποδοχή φόρτισης AC πίσω δεξιά, το NX 450h+ διαθέτει on-board φορτιστή με μέγιστη απόδοση 6,6 kW.

* Στοιχεία WLTP. Για περισσότερες πληροφορίες σχετικά με τη νέα μέθοδο δοκιμών WLTP, επισκεφθείτε τη σελίδα: www.lexus.eu/wltp#nedc

ΕΚΔΟΣΕΙΣ

DYNAMIC (HEV FWD / HEV AWD)

- 18" Ζάντες αλουμινίου, 15-spoke, machined finish, 235/60 R18 ελαστικά
- ταπετσαρία ύφασμα / Tahara με ένθετα θυρών Micro Dot προβολείς, μονό LED με Αυτόματη Υψηλή Δέσμη (AHB)
- Ψηφιακός πίνακας οργάνων 7"
- Lexus Link Connect με οθόνη αφής 9,8**
- Premium ηχοσύστημα 10 ηχείων
- Καθρέπτες Θερμαινόμενοι,, ηλ. Αναδιπλούμενοι, Ηλεκτροχρωματικοί
- Σύστημα έξι ηχοσυστήματος εισόδου



ΕΚΔΟΣΕΙΣ

EXECUTIVE (PHEV) Επιπλέον της BUSINESS (HEV AWD)

- Πίσω Φιμέ Κρύσταλλα
- On-board AC Φορτιστής 6.6kW
- Εκτεταμένο πακέτο Ασφαλείας (BSM, ARFHL, RCTAB, SEA)
- Θερμαινόμενα Καθίσματα, Εμπρός
- Ηλ. Ρυθμιζόμενα Καθίσματα 8 σημείων, Οδηγού-Συνοδηγού
- Θερμαινόμενο τιμόνι (μόνο PHEV εκδόσεις & RAPTURE HEV)
- Ατμοσφαιρικός φωτισμός
- Θύρα Χώρου Αποσκευών Ηλεκτρικά Ανοιγόμενη με Kick Sensor



BUSINESS (HEV AWD) Επιπλέον της DYNAMIC

- Προβολείς Ομίχλης, Εμπρός
- Ευφείς Αισθητήρες Στάθμευσης, εμπρός & πίσω
- Ηλεκτρική Θύρα Χώρου Αποσκευών
- Λειτουργία Ασύρματης Φόρτιση



LUXURY (HEV/PHEV) Επιπλέον της EXECUTIVE PHEV

- 20" Ζάντες αλουμινίου, 5-twin-spoke design, 235/50 R20 extended mobility ελαστικά
- Προβολείς, τετραπλό LED με Σύστημα Προσαρμοστικής Υψηλής Δέσμης (AHS)
- Φώτα Στροφής
- Αυτόματη Διαβάθμιση ύψους Φωτών, με δυναμική ρύθμιση
- Σύστημα πλυσίματος προβολέων
- Προσαρμοζόμενη Υψηλή Δέσμη Φωτών (AHS)
- Πανοραμική Ηλιοροφή, Ηλ. Ανοιγόμενη με Ηλεκτρικό σκίαστρο οροφής



* Το πακέτο Premium Συνδεσιμότητας προσφέρεται μαζί με το Lexus Link Connect και το Lexus Link Pro για τα πρώτα 4 χρόνια, και μπορεί να ανανεωθεί με καταβολή συνδρομής.

ΕΚΔΟΣΕΙΣ

LUXURY L+ (HEV/PHEV)

Επιπλέον της LUXURY

- 14" Multimedia Οθόνη Αφής
- Ψυχόμενα Καθίσματα, Εμπρός
- Ηλ. Οσφυϊκή υποστήριξη οδηγού 4 σημείων
- Ατμοσφαιρικός φωτισμός πολλαπλών χρωμάτων
- Έυκολη είσοδος και έξοδος, τιμόνι με επαναφορά στην αρχική θέση
- Λειτουργία μνήμης στη θέση οδηγού (κάθισμα, τιμόνι, καθρέπτες) - 3 προφίλ



ΕΚΔΟΣΕΙΣ

OVERTRAIL (HEV/PHEV)

Επιπλέον της LUXURY L+

- 18" Ζάντες αλουμινίου, 15-spoke, Matt Black, 235/60 R18 all terrain ελαστικά
- Overtrail χαρακτηριστικά (εξωτερικό & σαλόνι)
- Προσαρμοζόμενη Μεταβλητή Ανάρτηση (AVS)
- Σύστημα Προειδοποίησης Σύγκρουσης Εμπρός σε Δισταυρούμενη Πορεία (FCTA)
- Σύστημα Υποβοήθηση Αλλαγής Λωρίδας (LCA)
- Αποσβεστήρες Υψηλών Επιδόσεων, Εμπρός-Πίσω
- Premium Surround ηχοσύστημα 17 ηχείων Mark Levinson® με PurePlay (Μόνο HEV)
- Σύστημα Πανοραμικής Προβολής 360 (PMV)
- Head-Up Display (HUD)



RAPTURE (HEV/PHEV)

Επιπλέον της LUXURY L+

- 20" Ζάντες αλουμινίου, 20-spoke, machined finish, 235/50 R20 ext. mobility ελαστικά
- Premium Surround ηχοσύστημα 17 ηχείων Mark Levinson® με PurePlay
- Αυτόνομη Απομακρυνόμενη Στάθμευση
- Σύστημα Προειδοποίησης Σύγκρουσης Εμπρός σε Δισταυρούμενη Πορεία (FCTA)
- Σύστημα Υποβοήθηση Αλλαγής Λωρίδας (LCA)
- Σύστημα Πανοραμικής Προβολής 360 (PMV)
- Head-Up Display (HUD)
- Ψηφιακός Εσωτερικός Καθρέπτης
- Θερμαινόμενα Καθίσματα, Πίσω



F SPORT (HEV/PHEV)

Επιπλέον της LUXURY L+

- 20" Ζάντες αλουμινίου, F SPORT design, 235/50 R20 extended mobility ελαστικά
- F SPORT χαρακτηριστικά (εξωτερικό & σαλόνι)
- Προσαρμοζόμενη Μεταβλητή Ανάρτηση (AVS)
- Σύστημα Προειδοποίησης Σύγκρουσης Εμπρός σε Δισταυρούμενη Πορεία (FCTA)
- Σύστημα Υποβοήθηση Αλλαγής Λωρίδας (LCA)
- Αποσβεστήρες Υψηλών Επιδόσεων, Εμπρός-Πίσω
- Premium Surround ηχοσύστημα 17 ηχείων Mark Levinson® με PurePlay (Μόνο HEV)
- Σύστημα Πανοραμικής Προβολής 360 (PMV)
- Head-Up Display (HUD)



01. ΖΑΝΤΕΣ ΑΛΟΥΜΙΝΙΟΥ 18" ΣΕ ΣΚΟΥΡΟ ΓΚΡΙ

Το χαρακτηριστικό αυτό σχέδιο με 5 διπλές ακτίνες, σκούρο γκρι μεταλλικό περίβλημα και κατεργασμένες λεπτομέρειες, χαρίζει εντυπωσιακό στυλ στο NX.

02. ΖΑΝΤΕΣ ΑΛΟΥΜΙΝΙΟΥ 20" ΣΕ ΣΚΟΥΡΟ ΓΚΡΙ

Το διακριτικό σκούρο γκρι μεταλλικό φινιρίσμα συνδυάζεται τέλεια με τον τολμηρό τροχό 20" με 5 διπλές ακτίνες.

03. ΖΑΝΤΕΣ ΑΛΟΥΜΙΝΙΟΥ 20" 20 ΑΚΤΙΝΩΝ

Αυτός ο τροχός 20 ακτίνων, που περιλαμβάνεται στον εξοπλισμό της έκδοσης Rapture, έχει εντυπωσιακό μεταλλικό σκούρο γκρι περίβλημα και κατεργασμένες λεπτομέρειες, προσφέροντας στο NX αδιαμφισβήτητο εκλεπτυσμό.

04. ΧΑΡΑΚΤΗΡΙΣΤΙΚΗ ΜΑΣΚΑ

Στο NX, οι σχεδιαστές μας ήταν αποφασισμένοι να δημιουργήσουν μια ισχυρή εμφάνιση. Ανέπτυξαν μια πιο δυναμική μάσκα, με ενσωματωμένο πλαίσιο. Πέραν του ότι συμβάλλει στη μείωση του βάρους, ο σχεδιασμός της αναδεικνύει τη δυναμική εικόνα του αυτοκινήτου. Δημιουργήθηκαν λεπτά στοιχεία σχήματος U που δημιουργούν ένα ενδιαφέρον σχέδιο πλέγματος. Τέλος, ο κάθετος σχεδιασμός της μάσκας, σε συνδυασμό με τις τριπλές σχισμές στο κάτω μέρος, προσφέρει βελτιωμένη απόδοση ψύξης.

05. E-LATCH

Εμπνευσμένο από τη χάρη των ιαπωνικών θυρών Shoji, το E-Latch, το σύστημα ασφάλισης των θυρών του NX, επιτρέπει το άνοιγμα κάθε πόρτας με μία ομαλή κίνηση.

06. ΗΛΕΚΤΡΙΚΗ ΠΙΣΩ ΘΥΡΑ - ΠΟΡΤΜΠΑΓΚΑΖ

Το πορτμπαγκάζ, που λειτουργεί εξαιρετικά γρήγορα και αποτελεσματικά με τηλεχειρισμό, αποτελεί μια πολύ πρακτική λύση, ειδικά όταν τα χέρια σας είναι γεμάτα με ψώνια. Όταν έχετε το κλειδί στην τσέπη ή την τσάντα σας, απλά τοποθετήστε το πόδι σας κάτω από τον πίσω προφυλακτήρα για να ανοίξετε ή να κλείσετε το πορτμπαγκάζ.

07. Bi-LED / FULL DRL

Αυτοί οι εξαιρετικής τεχνοτροπίας προβολείς συνδυάζουν φώτα ημέρας (DRL) σε σχήμα L με μία ενιαία μονάδα LED διπλής δέσμης, δημιουργώντας μία κομψή εμφάνιση με αποφασιστική έκφραση και λιτή όψη.

08. QUAND-LED/ FULL DRL

Αυτοί οι εντυπωσιακοί προβολείς LED με 4 προτζέκτορες, διαθέτουν ένα μαύρο πλαίσιο που δημιουργεί μια πολύ ιδιαίτερη εικόνα. Ο φωτισμός αναδεικνύεται χάρη στα χαρακτηριστικά Φώτα DRL σχήματος L της Lexus.

09. ΧΑΡΑΚΤΗΡΙΣΤΙΚΟ ΦΩΤΙΣΤΙΚΟ ΣΩΜΑ LEXUS

Στο πίσω μέρος το χαρακτηριστικό φωτιστικό σώμα της Lexus, με το ιδιαίτερο σχήμα L, καλύπτει ολόκληρο το πλάτος του NX.

10. ΛΟΓΟΤΥΠΟ LEXUS

Δημιουργώντας μία σύγχρονη και εύκολα αναγνωρίσιμη εμφάνιση, το λογότυπο LEXUS βρίσκεται στο κέντρο του οχήματος, ενώ το λογότυπο του μοντέλου έχει τοποθετηθεί κάτω δεξιά.

11. ΠΑΝΟΡΑΜΙΚΗ ΟΡΟΦΗ

Η εντυπωσιακή γυάλινη οροφή, που διατίθεται σε συνδυασμό με σχάρα οροφής, είναι και ανοιγόμενη. Προσφέρει επιπλέον χώρο και φως στην καμπίνα, ενώ διαθέτει και ηλεκτρικό σκίαστρο σε περίπτωση αυξημένης ηλιοφάνειας.



01



02



03



04



05



06



07



08



09-10



11

01. ΠΙΛΟΤΗΡΙΟ ΤΑΖΥΝΑ

Στο NX χρησιμοποιείται το εντυπωσιακό concept «Tazuna», που προβλήθηκε για πρώτη φορά στη σχεδιαστική μελέτη του LF-30. Το πιλοτήριο του NX, που δημιουργήθηκε για να προσφέρει μια συναρπαστική οδηγική εμπειρία, μεγιστοποιώντας την επαφή σας με τον δρόμο και το τιμόνι που έχετε στα χέρια σας, είναι εμπνευσμένο από τον τρόπο με τον οποίο οι ιππείς συνδέονται με τα άλογά τους μέσα από τα ηνία (Tazuna).

02. ΕΡΓΟΝΟΜΙΚΟΣ ΣΧΕΔΙΑΣΜΟΣ

Παρότι η μεγάλη οθόνη αφής multimedia 14" είναι ένα από τα βασικά χαρακτηριστικά του πιλοτηρίου, η προσοχή στον δρόμο παραμένει ύψιστης σημασίας. Έτσι, οι σχεδιαστές εσωτερικού χώρου της Lexus έχουν δημιουργήσει σχεδόν τέλεια εργονομία, όπου κάθε χειριστήριο είναι τοποθετημένο με ακρίβεια έτσι ώστε να ελαχιστοποιείται η απόσπαση της προσοχής του οδηγού. Οι λειτουργίες που χρησιμοποιούνται συχνά, όπως η ένταση του ήχου, η ρύθμιση της θερμοκρασίας και ο αποπαγώτης, διαθέτουν ειδικούς διακόπτες. Για καλύτερη αυτοσυγκέντρωση, οι λειτουργίες που σχετίζονται με την οδήγηση, όπως το κουμπί εκκίνησης, η Επιλογή Λειτουργίας Οδήγησης, και ο μοχλός ταχυτήτων, έχουν τοποθετηθεί γύρω από τον οδηγό και είναι άνετα προσβάσιμες.

03. ΚΑΛΩΣΟΡΙΣΜΑ ΟΜΟΤΕΝΑΣΗ LEXUS

Ανοίγοντας την πόρτα του οδηγού, τα όργανα του NX εμφανίζουν τη σιλουέτα του οχήματος και σας καλωσορίζουν ονομαστικά. Όταν πιέσετε το πεντάλ του φρένου, το πλήκτρο Power αρχίζει να πάλλεται διακριτικά, το πιλοτήριο ενεργοποιείται με συντονισμένα γραφικά και ήχους στα όργανα, και η οθόνη Head-Up και η οθόνη multimedia 14" κατευθύνουν την προσοχή στον δρόμο. Καλώς ήρθατε στο NX

04. ΕΠΙΛΟΓΗ ΔΙΑΘΕΣΗΣ

Με τη λειτουργία Επιλογής Διάθεσης Lexus, μπορείτε να προσαρμόσετε τον εσωτερικό ατμοσφαιρικό φωτισμό του NX στη διάθεσή σας, με μια παλέτα 64 χρωμάτων. Με βάση τη σχεδιαστική φιλοσοφία L-finesse, οι σχεδιαστές της Lexus έχουν αναπτύξει δεκατέσσερις αποχρώσεις που εκφράζουν τα συναισθήματα που νιώθει κανείς όταν βρίσκεται αντιμέτωπος με υπέροχα φυσικά φαινόμενα. Τα χρώματα αυτά έχουν στόχο να προσφέρουν μια αίσθηση φιλοξενίας «Omotenashi», και περιλαμβάνουν θεματολογίες όπως:

- **Healing:** Γαλήνιες αποχρώσεις δημιουργούν έναν «θεραπευτικό» χώρο όπου η ενέργεια του πράσινου φυσικού κόσμου συνυπάρχει με την ενέργεια και τον δυναμισμό της ζωής
- **Relaxing:** Θερμές αποχρώσεις δημιουργούν έναν «χαλαρωτικό» χώρο γεμάτο ζωτικότητα, που συντονίζεται με τις στιγμιαίες μεταβάσεις του ηλιακού φωτός και με το καρδιοχτύπι της γης
- **Arousing:** Λευκοί τόνοι δημιουργούν έναν «διεγερτικό» χώρο, όπου το αναζωογονητικό φως του ήλιου αφηνίζει όμορφα το μυαλό στη διάρκεια της ημέρας
- **Focusing:** Δροσερές αποχρώσεις βοηθούν το μυαλό να «εσιτάσει», επικαλούμενες το πέρασμα του χρόνου και τη μεταβατική κατάσταση του φυσικού κόσμου
- **Exhilarating:** Πύρινες αποχρώσεις δημιουργούν έναν «συναρπαστικό» χώρο για τον οδηγό, ανακαλώντας τη διαδικασία αλλαγής θερμοκρασίας μιας φλόγας

05. ΕΡΓΟΝΟΜΙΚΑ ΚΑΘΙΣΜΑΤΑ

Τα μπροστινά καθίσματα στο NX έχουν σχεδιαστεί προκειμένου να προσφέρει κορυφαία προσβασιμότητα και έλεγχο, καθώς και εξαιρετική στήριξη και ανέσεις όπως θέρμανση και ψύξη. Για να προσφέρουν σωστή εργονομική στήριξη γύρω από τη μέση, δημιουργήθηκε ένα κοίλο σχήμα στα πλαϊνά των καθισμάτων, μειώνοντας την επαφή των αγκώνων κατά τη χρήση του τιμονιού και του μοχλού ταχυτήτων, ή κατά τη χρήση του καλύμματος της κονσόλας. Τέλος, το πλευρικό ύψος των καθισμάτων διατηρείται χαμηλό, εξασφαλίζοντας εξαιρετική άνεση εισόδου και εξόδου.

06. ΕΥΕΛΙΚΤΟΣ ΧΩΡΟΣ

Στον βασικό εξοπλισμό όλων των μοντέλων NX περιλαμβάνονται αναδιπλούμενα πίσω καθίσματα 60:40 που επιτρέπουν την εύκολη αποθήκευση μεγαλύτερων αντικειμένων, όπως αγωνιστικά ποδήλατα ή σανίδες του σερφ. Με όλα τα πίσω καθίσματα κατεβαμένα, υπάρχει χώρος για τη μεταφορά ογκωδών αντικειμένων.

07. ΣΥΣΤΗΜΑ ΚΛΙΜΑΤΙΣΜΟΥ S-FLOW

Το σύστημα S-Flow ελέγχει έξυπνα το εσωτερικό κλίμα ανάλογα με τις περιβαλλοντικές συνθήκες, διασφαλίζοντας εξαιρετική οικονομία καυσίμου και βέλτιστη άνεση για κάθε επιβάτη.

08. ΑΝΑΓΛΥΦΟ ΤΙΜΟΝΙ

Δεδομένου ότι το τιμόνι και ο μοχλός ταχυτήτων επηρεάζουν σημαντικά την οδηγική εμπειρία, οι σχεδιαστές συνεργάστηκαν με έναν αρχιτεχνίτη «Takumi» της Lexus, προκειμένου να τελειοποιήσουν αυτά τα σημεία επαφής. Για το τιμόνι, δόθηκε ιδιαίτερη έμφαση στο σχήμα και τη διατομή, προκειμένου να έχει εξαιρετική αίσθηση και βελτιωμένη σταθερότητα. Ιδιαίτερη βάση επίσης δόθηκε στις βάσεις για τα δάχτυλα και στους ευαίσθητους στην αφή διακόπτες.

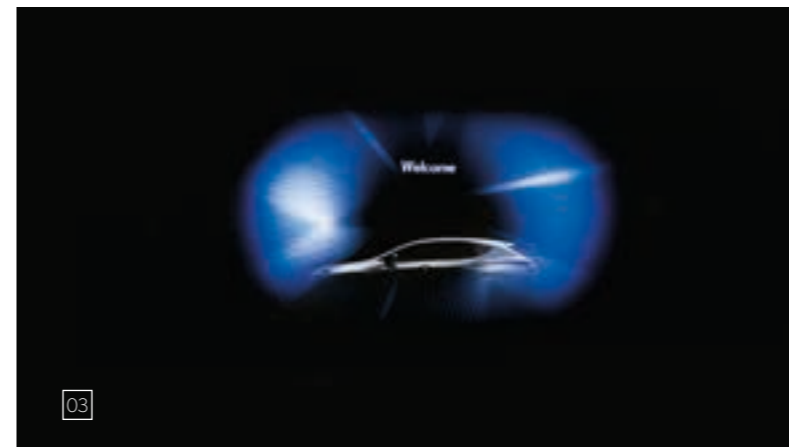

01. MULTIMEDIA LEXUS LINK

Βελτιωμένη ανάλυση, πιο γρήγορη και πιο εύκολη λειτουργία, τόσο στο Lexus Link Connect με πλοήγηση cloud (οθόνη αφής 9,8" ή 14"), όσο και στο Lexus Link Pro με ενσωματωμένη υβριδική πλοήγηση (οθόνη αφής 14"). Το σύστημα πολυμέσων Lexus Link Multimedia είναι το πρώτο του είδους που χρησιμοποιεί πλοήγηση cloud για να επικαιροποιεί σε τακτική βάση τους χάρτες σας και τα δεδομένα κίνησης στους δρόμους. Για πιο ομαλή και οικονομική οδήγηση, η Προνοητική Υποβοήθηση Οδήγησης (Predictive Efficient Drive) διατίθεται και με χρήση της cloud πλοήγησης.

02. MULTIMEDIA ΟΘΟΝΗ ΑΦΗΣ 14"

Ιδανικά τοποθετημένη για χαλαρωτική αλληλεπίδραση ενώ οδηγείτε, αυτή η οθόνη αφής 14" Υψηλής Ευκρίνειας είναι μία από τις μεγαλύτερες που διατίθενται στην αγορά, επιτρέποντάς σας να έχετε απρόσκοπτη πρόσβαση σε πληροφορίες όπως η πλοήγηση, το ηχοσύστημα και ο κλιματισμός.

03. ΦΩΝΗΤΙΚΗ ΥΠΟΒΟΗΘΗΣΗ LEXUS

Η τεχνητή νοημοσύνη και το cloud συνεργάζονται στην έξυπνη εφαρμογή Lexus Voice Assistant, ώστε να μη χρειάζεται να ασχολείστε με πλήκτρα και κουμπιά ενώ επικεντρώνεστε στον δρόμο. Αυτή η νέα λειτουργία φωνητικής υποβοήθησης «Hey Lexus», κατανοεί τη φυσική γλώσσα και μπορεί ακόμη και να καταλάβει εάν μιλάει ο οδηγός ή ο συνοδηγός. Μπορείτε επίσης να ζητήσετε από τη Φωνητική Υποβοήθηση Lexus να πραγματοποιήσει ενέργειες όπως το άνοιγμα ενός παραθύρου.

04. ONLINE ΥΠΗΡΕΣΙΕΣ

Για ενίσχυση της οδηγικής σας εμπειρίας, διατίθενται διαδικτυακές υπηρεσίες όπως online ενημέρωση για την κίνηση, διαθεσιμότητα χώρων στάθμευσης εντός και εκτός δρόμου σε πραγματικό χρόνο*, πρόγνωση του καιρού και πρόσβαση στον web browser σας.

05. ΕΝΗΜΕΡΩΣΕΙΣ «OVER-THE-AIR»

Οι συνδεδεμένες υπηρεσίες και άλλα λογισμικά του NX επικαιροποιούνται τακτικά με τεχνολογία «Over The Air» (OTA) που σημαίνει ότι θα έχετε πάντοτε την τελευταία λέξη στη συνδεσιμότητα.

06. ΣΥΝΔΕΣΗ SMARTPHONE

Με το ασύρματο Android Auto® ή το ασύρματο Apple CarPlay®, το NX σας επιτρέπει να εμφανίζετε και να έχετε πρόσβαση σε πολλές από τις εφαρμογές του smartphone σας μέσω της οθόνης 9,8" ή 14" ιντσών.

07. ΣΥΝΔΕΔΕΜΕΝΕΣ ΥΠΗΡΕΣΙΕΣ LEXUS LINK

Καλώς ήρθατε στην εφαρμογή Lexus Link+, έναν κόσμο συνδεσιμότητας που δημιουργήθηκε για να ολοκληρώσει τη μοναδική εμπειρία εξυπηρέτησης «Omotenashi». Τα έξυπνα και εξοικειωμένα χαρακτηριστικά της σας βοηθούν να προγραμματίσετε ταξίδια, να βρείτε χώρο στάθμευσης, να κλείσετε ραντεβού για σέρβις, ή ακόμη και να βελτιώσετε τον τρόπο που οδηγείτε. Μεταμορφώστε τον χρόνο σας με το NX, χάρη σε υπηρεσίες όπως οι παρακάτω:

- Στοιχεία οδήγησης: Καταγράφει τα ταξίδια σας, το στυλ οδήγησης και σας επιτρέπει να καταγράφετε τα επαγγελματικά σας ταξίδια
- Υβριδική Καθοδήγηση: Σας βοηθάει να οδηγείτε το NX 350h σας πιο αποδοτικά
- Find my Car: Εντοπίζει το Lexus σας και σας καθοδηγεί σε αυτό
- Share to Car!: Σας επιτρέπει να σχεδιάσετε μία διαδρομή σε άλλη συσκευή και να την στείλετε στο Lexus σας
- eCare: Σας επιτρέπει να διαχειρίζεστε τα σέρβις και τη συντήρηση του NX σας
- Προειδοποιητικές λυχνίες: Εξηγεί την έννοια κάθε προειδοποιητικής λυχνίας και τις ενέργειες που πρέπει να εκτελέσετε
- Κατάσταση αυτοκινήτου: Σας ειδοποιεί εάν έχετε αφήσει ανοιχτό κάποιο παράθυρο, ή έχετε ξεχάσει να αβήσετε τους προβολείς. Μπορείτε επίσης να ελέγξετε εάν είναι κλειδωμένο το αυτοκίνητό σας
- Προστασία μπαταρίας: Παρακολουθεί το επίπεδο φόρτισης της μπαταρίας 12V του αυτοκινήτου σας
- Απομακρυσμένος έλεγχος: Κλειδώνετε και ξεκλειδώνετε το NX σας από την άνεση του σπιτιού σας, με τηλεχειρισμό

08. ΣΥΝΔΕΔΕΜΕΝΕΣ ΥΠΗΡΕΣΙΕΣ LEXUS LINK ΓΙΑ ΤΟ NX 450h+

Για μια απρόσκοπτη ηλεκτρισμένη εμπειρία, μπορείτε να παρακολουθείτε το επίπεδο φόρτισης και την αυτονομία του NX 450h+ απομακρυσμένα, από το κινητό σας. Εάν επιλέξετε την προαιρετική λύση Φόρτισης Lexus, το Lexus Link εντοπίζει επίσης τους σταθμούς φόρτισης σε όλη την Ευρώπη, επιτρέποντάς σας να ελέγχετε τη διαθεσιμότητα, την ταχύτητα φόρτισης και την τιμή, και προσφέρει υπηρεσίες όπως:

- Απομακρυσμένο έλεγχο και προγραμματισμό φόρτισης
- Πρόσβαση στο εκτεταμένο ευρωπαϊκό δίκτυο δημόσιων σημείων φόρτισης. Σας επιτρέπει να ελέγχετε τη διαθεσιμότητα του σημείο φόρτισης, την ταχύτητα φόρτισης και τη χρέωση ανά kWh

09. ΚΟΡΥΦΑΙΑ ΣΥΝΔΕΣΙΜΟΤΗΤΑ LEXUS LINK

Ως κάτοχος ενός NX, εξασφαλίζετε όλα τα οφέλη της Συνδεσιμότητας Lexus Link. Το πακέτο Premium Συνδεσιμότητας Lexus Link είναι επίσης δωρεάν για τα πρώτα 4 χρόνια κατοχής, και έπειτα διατίθεται ως συνδρομητικό πακέτο. Περιλαμβάνει πρωτοποριακά χαρακτηριστικά όπως:

- Πλοήγηση Cloud και φωνητική υποβοήθηση
- Πληροφορίες για συμβάντα στον δρόμο και πληροφορίες κίνησης σε πραγματικό χρόνο
- Διαθεσιμότητα στάθμευσης εντός και εκτός δρόμου
- Απομακρυσμένος κλιματισμός²: Έλεγχος για τον κλιματισμό, τη θέρμανση του τιμονιού, τη θέρμανση των καθισμάτων και τη ρύθμιση της θερμοκρασίας της καμπίνας

Οι εικόνες που παρατίθενται εδώ βασίζονται στις τελευταίες διαθέσιμες πληροφορίες κατά τον χρόνο εκτύπωσης.

¹ Οι λειτουργίες παρουσιάζονται εδώ για επεξηγηματικούς σκοπούς μόνο. Σας παρακαλούμε να συμβουλευτείτε την αντιπροσωπεία της Lexus σχετικά με τη διαθεσιμότητα στη χώρα σας και στο μοντέλο αυτοκινήτου που έχετε επιλέξει.
² Οι λειτουργίες τηλεχειρισμού του κλιματισμού ενδέχεται να μην είναι διαθέσιμες στην περιοχή σας, λόγω της τοπικής νομοθεσίας. Σας παρακαλούμε να συμβουλευτείτε την αντιπροσωπεία της Lexus σχετικά με τη διαθεσιμότητα στη χώρα σας και στο μοντέλο αυτοκινήτου που έχετε επιλέξει

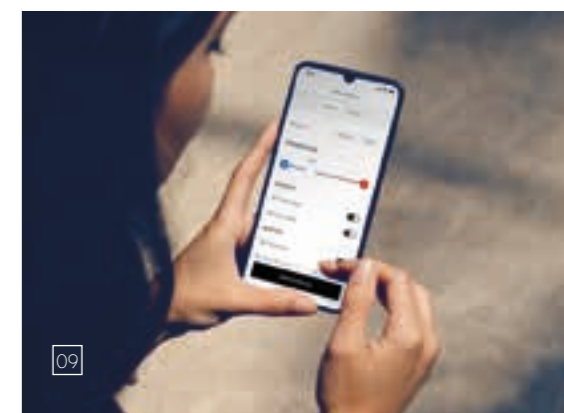
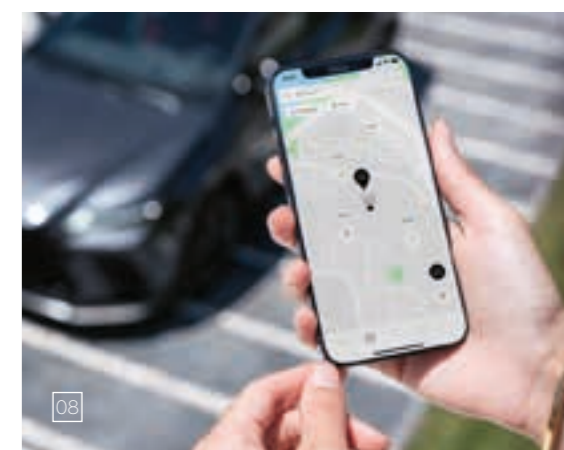

01. ΣΥΣΤΗΜΑ ΑΣΦΑΛΕΙΑΣ LEXUS+

Όλα τα μοντέλα NX είναι εξοπλισμένα με το τελευταίο Σύστημα Ασφάλειας Lexus+, το οποίο είναι πιο γρήγορο και καλύπτει 36% περισσότερες περιπτώσεις ατυχημάτων, είναι πιο φυσικό στη χρήση και περιλαμβάνει τις ακόλουθες λειτουργίες:

02. ΣΥΣΤΗΜΑ ΑΣΦΑΛΕΙΑΣ ΑΠΟΦΥΓΗΣ ΠΡΟΣΚΡΟΥΣΗΣ

Εκτός από το να εντοπίζει ποδηλάτες την ημέρα και πεζούς την νύχτα, το Σύστημα Ασφάλειας Αποφυγής Πρόσκρουσης εντοπίζει πλέον και ποδηλάτες την νύχτα, και συμβάλλει στην αποτροπή συγκρούσεων σε διασταυρώσεις και με επερχόμενα οχήματα και πεζούς. Εάν το σύστημα κρίνει ότι η πιθανότητα πρόσκρουσης είναι υψηλή, τα φρένα εφαρμόζονται αυτόματα, για αποφυγή της πρόσκρουσης ή μείωση της ζημιάς εάν συμβεί το απευκαίριο.

03. ΕΠΕΙΓΟΥΣΑ ΥΠΟΒΟΗΘΗΣΗ ΟΔΗΓΗΣΗΣ

Όταν κάποιος πεζός είναι πολύ κοντά σας ή πάνω στη διαδρομή σας, η Επείγουσα Υποβοήθηση Οδήγησης στο NX θα υποβοηθήσει την κίνηση του τιμονιού, βελτιώνοντας τη σταθερότητα του αυτοκινήτου και αποτρέποντας την ακούσια αποχώρηση από τη λωρίδα.

04. ΠΡΟΣΑΡΜΟΖΟΜΕΝΟ CRUISE CONTROL (DRCC), ΠΛΗΡΟΥΣ ΤΑΧΥΤΗΤΑΣ

Το σύστημα χρησιμοποιεί χιλιοστομετρικό ραδιοανιχνευτή και κάμερα, προκειμένου να εντοπίζει το προπορευόμενο όχημα, και να διατηρεί κατάλληλη απόσταση. Εάν το προπορευόμενο όχημα σταματήσει, το σύστημα σταματάει και το NX. Όταν το όχημα κινηθεί ξανά, το NX επίσης ξεκινάει. Το σύστημα αυτό προσφέρει πλέον πιο άμεσο εντοπισμό των οχημάτων που διασταυρώνονται με το δικό σας, και προσαρμόζει αυτόματα την ταχύτητα στις στροφές. Το Cruise Control επίσης σας προστατεύει από προσκρούσεις με πιο αργά οχήματα που κινούνται στην εξωτερική λωρίδα. Και όταν ακολουθείτε ένα πιο αργό όχημα, εφαρμόζεται προκαταρκτική επιτάχυνση όταν ανάψετε φλας για να προσπεράσετε. Όταν μπειτε σε λωρίδα όπου προπορεύεται αργό όχημα, εφαρμόζεται προκαταρκτική επιβράδυνση.

05. ΣΥΣΤΗΜΑ ΑΝΑΓΝΩΡΙΣΗΣ ΣΗΜΑΤΩΝ ΚΥΚΛΟΦΟΡΙΑΣ

Το αναβαθμισμένο σύστημα Αναγνώρισης Σημάτων Κυκλοφορίας (RSA) αναγνωρίζει τα οδικά σήματα και τα STOP, και παρέχει πληροφορίες στον οδηγό μέσω της οθόνης πολλαπλών πληροφοριών. Όταν συνδέεται με το Cruise Control, η ταχύτητα του οχήματος μπορεί να προσαρμοστεί στο όριο ταχύτητας που αναγνωρίζει το RSA.

06. ΥΠΟΒΟΗΘΗΣΗ ΕΝΤΟΠΙΣΜΟΥ ΛΩΡΙΔΑΣ

Η αναβαθμισμένη Υποβοήθηση Εντοπισμού Λωρίδας διατηρεί το NX στο κέντρο της λωρίδας του, χρησιμοποιώντας τις λειτουργίες «κεντράρισμα λωρίδας» και «φυσικός εντοπισμός λωρίδας». Με βελτιωμένη διαχείριση στροφών, προσφέρει και υποβοήθηση όταν οδηγείτε σε δρόμους με στροφές.

07. ΥΠΟΒΟΗΘΗΣΗ ΑΛΛΑΓΗΣ ΛΩΡΙΔΑΣ

Στον αυτοκινητόδρομο, με την ενεργοποίηση του φλας ως έναυσμα, η λειτουργία αυτή επιτρέπει στο NX αν εκτελεί αλλαγή λωρίδας με πρωτοβουλία του οδηγού, χρησιμοποιώντας το Cruise Control. Παρακολουθώντας το περιβάλλον, ελέγχει το τιμόνι, την επιτάχυνση και την επιβράδυνση.

08. ΠΡΟΕΙΔΟΠΟΙΗΣΗ ΣΥΓΚΡΟΥΣΗΣ ΣΕ ΔΙΑΣΤΑΥΡΟΥΜΕΝΗ ΠΟΡΕΙΑ

Το σύστημα συμβάλλει στην ασφαλέστερη οδήγηση σε διασταυρώσεις, εντοπίζοντας οχήματα που προσεγγίζουν από αριστερά ή δεξιά και βρίσκονται στα τυφλά σημεία, και ειδοποιώντας τον οδηγό μέσω της Οθόνης Head-Up και της κεντρικής οθόνης πολυμέσων.

09. ΑΥΤΟΜΑΤΗ ΥΨΗΛΗ ΔΕΣΜΗ

Η Αυτόματη Υψηλή Δέσμη εντοπίζει επερχόμενα οχήματα την νύχτα και κατεβάζει αυτόματα τους προβολείς υψηλής δέσμης, μειώνοντας τον κίνδυνο να τυφλώσετε ακούσια τους άλλους οδηγούς, και επιτρέποντάς σας να επικεντρωθείτε στο δρόμο.

10. ΣΥΣΤΗΜΑ ΠΡΟΣΑΡΜΟΖΟΜΕΝΗΣ ΥΨΗΛΗΣ ΔΕΣΜΗΣ ΦΩΤΩΝ

Το Σύστημα Προσαρμοζόμενης Υψηλής Δέσμης Φωτών, δεν επιτρέπει στο NX να θαμπώνει τους άλλους χρήστες του δρόμου. Ανεξάρτητα ταίπ LED στους προβολείς ενεργοποιούνται/ απενεργοποιούνται για ακριβή έλεγχο των φωτισμένων και μη φωτισμένων περιοχών.

LEXUS SAFETY SYSTEM +

01

02

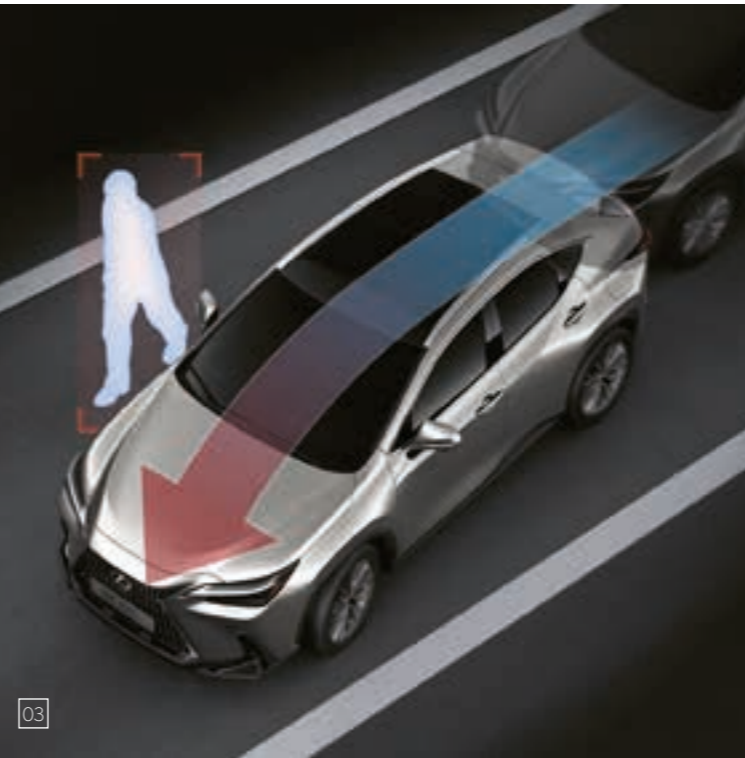

03



04



05



06

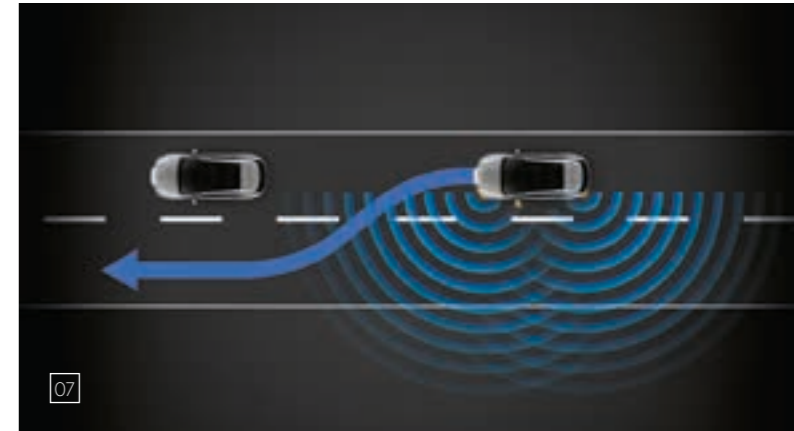

07



08

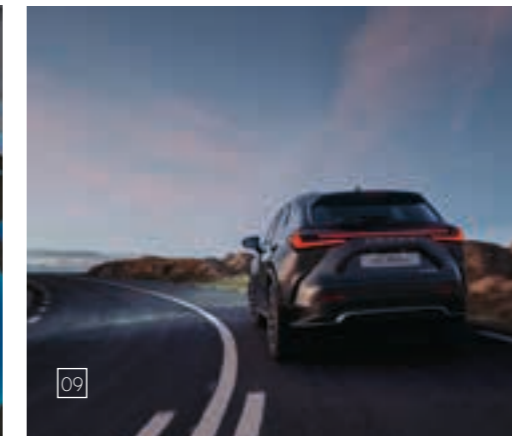

09



10

Οι εικόνες που παρατηρούνται εδώ βασίζονται στις τελευταίες διαθέσιμες πληροφορίες κατά τον χρόνο εκτύπωσης. Σε καμία περίπτωση δεν θα πρέπει το Σύστημα Ασφάλειας Lexus+ να υποκαθιστά τις οδηγικές σας δεξιότητες στο τιμόνι. Παρακαλούμε διαβάστε τις οδηγίες πολύ προσεκτικά πριν τη λειτουργία του συστήματος και να θυμάστε ότι ο οδηγός είναι πάντοτε υπεύθυνος για την ασφάλεια. Οι λεπτομέρειες που αφορούν στις προδιαγραφές και στον εξοπλισμό υπόκεινται σε αλλαγές σύμφωνα με τις τοπικές συνθήκες και απαιτήσεις. Παρακαλούμε να ενημερωθείτε σχετικά στην τοπική σας Αντιπροσωπεία Lexus.

01. 8 ΑΕΡΟΣΑΚΟΙ

Εκτός από ένα εξαιρετικά στιβαρό αμάξωμα, η προστασία για τους επιβαίνοντες ενισχύεται και από οκτώ προηγμένους αερόσακους: Αερόσακος δύο σταδίων και αερόσακος γονάτων για τον οδηγό, αερόσακος ενός σταδίου για τον συνοδηγό, κεντρικός αερόσακος για μείωση της επαφής ανάμεσα στον οδηγό και τον συνοδηγό, πλευρικοί αερόσακοι στα μπροστινά καθίσματα, και αερόσακοι τύπου κουρτίνας σε όλο το μήκος της καμπίνας και στις δύο πλευρές.

02. ΨΗΦΙΑΚΗ ΟΘΟΝΗ ΠΑΝΟΡΑΜΙΚΗΣ ΠΡΟΒΟΛΗΣ

Για ευκολότερη οδήγηση σε μικρούς χώρους, η Ψηφιακή Οθόνη Πανοραμικής Προβολής προσφέρει δια ζώσης εικόνα 360 μοιρών γύρω από το αυτοκίνητο, και καταγεγραμμένη εικόνα κάτω από αυτό. Επίσης δημιουργεί μια τρισδιάστατη εικόνα του NX σας, προβάλλοντας το αυτοκίνητο όπως φαίνεται από πάνω, με οδηγίες στην οθόνη για τις μανούβρες σε στενούς χώρους, ενώ προσφέρει και τα παρακάτω χαρακτηριστικά:

- Η Πλευρική Εικόνα σας επιτρέπει να ελέγχετε το διάκενο όταν προσπερνάτε άλλο όχημα σε στενούς δρόμους
- Η Εικόνα Στροφής σας επιτρέπει να αποφεύγετε το καβάλημα του πεζοδρομίου στις στροφές
- Η Προειδοποίηση Επερχόμενης Κίνησης προειδοποιεί για επερχόμενα οχήματα ή εμπόδια μπροστά και στο πλάι του αυτοκινήτου
- Το Σύστημα Ασφάλειας Αποφυγής Πρόσκρουσης και Υποστήριξης Στάθμευσης με αυτόματη πέδηση προφυλάσσουν τους επιβένοντες από πιθανές προσκρούσεις αναλαμβάνοντας προληπτική δράση
- Η εικόνα κάτω από το NX σας βοηθάει να οδηγείτε σε πιο ανώμαλα οδοστρώματα

03. ΚΑΘΙΣΜΑΤΑ ΠΟΥ ΕΛΑΧΙΣΤΟΠΟΙΟΥΝ ΤΟΝ ΤΡΑΥΜΑΤΙΣΜΟ ΤΟΥ ΑΥΧΕΝΑ

Ο σχεδιασμός των μπροστινών καθισμάτων ελαχιστοποιεί την κίνηση του λαιμού που προκαλεί τραυματισμό στον αυχένα σε περίπτωση πρόσκρουσης στο πίσω μέρος του αυτοκινήτου. Τα ενισχυμένα πλαίσια των καθισμάτων επιτρέπουν στον κορμό να βυθιστεί στην πλάτη τους, ενώ η πρόσθια τοποθέτηση του προσκέφαλου στηρίζει πιο αποτελεσματικά το κεφάλι.

04. ΨΗΦΙΑΚΟΣ ΕΣΩΤΕΡΙΚΟΣ ΚΑΘΡΕΦΤΗΣ

Ο Ψηφιακός Εσωτερικός Καθρέφτης εμφανίζει εικόνες από μια κάμερα στο πίσω μέρος του αυτοκινήτου. Αυτό το σύστημα 2ης γενιάς προσφέρει λεπτότερο πλαίσιο, μεγαλύτερη ορατότητα και λιγότερα τυφλά σημεία. Επίσης ενισχύει την ορατότητά σας όταν τα πίσω καθίσματα είναι κατειλημένα, ή ο χώρος αποσκευών πολύ γεμάτος, ή όταν ο καιρός είναι κακός και η ορατότητα μειωμένη.

05. ΣΥΣΤΗΜΑ ΑΝΙΧΝΕΥΣΗΣ ΤΥΦΛΟΥ ΣΗΜΕΙΟΥ

Το Σύστημα Ανίχνευσης Τυφλού Σημείου εντοπίζει τα οχήματα σε παρακείμενες λωρίδες που δεν είναι ορατά στους εξωτερικούς καθρέφτες, έως και 60 μέτρα πίσω από το NX σας. Εάν ο οδηγός έχει ανάψει φλας για αλλαγή λωρίδας και ένα όχημα εισέλθει στο τυφλό του σημείο, εμφανίζεται ένα προειδοποιητικό σήμα στον αντίστοιχο εξωτερικό καθρέφτη.

06. ΥΠΟΒΟΗΘΗΣΗ ΑΣΦΑΛΟΥΣ ΕΞΟΔΟΥ

Η Υποβοήθηση Ασφαλούς Εξόδου χρησιμοποιεί την Οθόνη Τυφλού Σημείου για την παρακολούθηση της κίνησης, π.χ. οχημάτων ή ποδηλάτων που πλησιάζουν από πίσω, και όπου απαιτείται δεν επιτρέπει να ανοίγουν οι πόρτες, μειώνοντας έτσι τα σχετικά ατυχήματα κατά 95%.

07. ΠΡΟΕΙΔΟΠΟΙΗΣΗ ΣΥΓΚΡΟΥΣΗΣ ΣΕ ΔΙΑΣΤΑΥΡΟΥΜΕΝΗ ΠΟΡΕΙΑ

Η Προειδοποίηση Σύγκρουσης σε διασταυρούμενη πορεία συμβάλλει στην αποφυγή προσκρούσεων κατά τους ελιγμούς στάθμευσης. Το σύστημα παρακολουθεί την περιοχή πίσω από το NX και προσαρμόζει την ταχύτητα εάν θεωρήσει ότι υπάρχει πιθανότητα επαφής με άλλο όχημα. Όταν απαιτείται, το σύστημα σας προειδοποιεί με έναν βομβητή, μία προειδοποίηση στην οθόνη Multimedia 14" και στους εξωτερικούς καθρέφτες, ενώ ενεργοποιεί και τα φρένα εάν απαιτείται.

08. ΑΥΤΟΜΑΤΗ ΕΝΕΡΓΟΠΟΙΗΣΗ ΦΩΤΩΝ ΑΛΑΡΜ ΠΙΣΩ

Εάν το Σύστημα Ανίχνευσης Τυφλού Σημείου εντοπίσει οχήματα που να πλησιάζουν από πίσω στην ίδια λωρίδα, και κρίνει ότι υπάρχει αυξημένη πιθανότητα πρόσκρουσης, το σύστημα μπορεί να προειδοποιήσει το επερχόμενο όχημα, αναβοσβήνοντας τα αλάρμ με μεγάλη ταχύτητα για περίπου δύο δευτερόλεπτα.

09. ΣΥΣΤΗΜΑ ΠΡΟΗΓΜΕΝΗΣ ΣΤΑΘΜΕΥΣΗΣ

Αυτή η επανάσταση από τη Lexus, προσφέρει ομαλή και απροβλημάτιστη αυτόματη στάθμευση. Με κάμερες και αισθητήρες που εντοπίζουν άλλα αυτοκίνητα και τη λευκή διαγράμμιση, το πλήρως αυτοματοποιημένο σύστημα Προηγμένης Στάθμευσης αναγνωρίζει τους ελεύθερους χώρους στάθμευσης. Με το άγγιγμα ενός κουμπιού, το σύστημα ελέγχει αυτόματα την επιτάχυνση, τη διεύθυνση, τους μοχλούς ταχυτήτων και την πέδηση. Οι μηχανικοί μας εσκεμμένα έχουν ενσωματώσει ανθρώπινα στυλ οδήγησης, ώστε η αυτοματοποιημένη στάθμευση να δίνει πιο «φυσική» αίσθηση σε εσάς και στους επιβάτες σας.



01. ΕΞΑΙΡΕΤΙΚΑ ΣΤΙΒΑΡΗ ΠΛΑΤΦΟΡΜΑ

Το NX βασίζεται στην διάσημη πλατφόρμα Global Architecture-K, και προσφέρει πολλές δυναμικές βελτιώσεις, μεταξύ άλλων ενισχυμένη πρόσφυση και αποκριτικότητα. Το πλατύτερο πέλμα και το χαμηλό κέντρο βάρους προσφέρουν εξαιρετικό χειρισμό και σταθερότητα. Ενίσχυση έχει επίσης προστεθεί ανάμεσα στις καμάρες των τροχών και τα πίσω μικρά παράθυρα. Αυτό αυξάνει την ακαμψία στο πίσω μέρος, και ενισχύει την ανταπόκριση του τιμονιού και την ποιότητα της κίνησης. Η μόνωση του ταμπλό έχει ενισχυθεί, για βελτιωμένη απορρόφηση του θορύβου. Αναζητώντας την εξέλιξη και τη μειωμένη υποστροφή, οι μηχανικοί της Lexus χρησιμοποίησαν συγκολλήσεις με λέιζερ, ενίσχυση στην οροφή, διπλές ασφάλειες στο καπό και ενίσχυση με χάλυβα υψηλής αντοχής. Για εξοικονόμηση βάρους, στα φτερά και στο καπό έχει χρησιμοποιηθεί αλουμίνιο. Τέλος, οι οδηγοί «Takumi» της Lexus οδήγησαν ξανά και ξανά στην πίστα δοκιμών Shimogama προκειμένου να τελειοποιήσουν το τιμόνι και τα φρένα του NX.

02. ΕΠΙΛΟΓΗ ΛΕΙΤΟΥΡΓΙΑΣ ΟΔΗΓΗΣΗΣ

Η Επιλογή Λειτουργίας Οδήγησης, που βρίσκεται κοντά στο τιμόνι, επιτρέπει στον οδηγό να επιλέξει μεταξύ των λειτουργιών Eco, Normal και Sport, μεγιστοποιώντας έτσι τις επιδόσεις, τον δυναμισμό ή τον εκλεπτυσμό του αυτοκινήτου. Το NX F SPORT διαθέτει επιπλέον τις λειτουργίες Custom, Sport S και Sport S+, ενώ τα NX Overtrail και F SPORT διαθέτουν νέα λειτουργία Trail για τα ανώμαλα οδοστρώματα.

03. E-FOUR

Στα μοντέλα με τετρακίνηση, το σύστημα E-FOUR παρέχει απρόσκοπτες επιδόσεις και σίγουρη πρόσφυση σε πιο ανώμαλα οδοστρώματα. Το πρωτοποριακό σύστημα κίνησης E-FOUR διαθέτει επιπρόσθετο ηλεκτροκινητήρα 54 DIN hp τοποθετημένο στον πίσω άξονα, ο οποίος παρέχει στιγμιαία ροπή όποτε χρειάζεται.

04. ΕΞΕΛΙΓΜΕΝΗ ΑΕΡΟΔΥΝΑΜΙΚΗ

Το NX έχει εξαιρετική αεροδυναμική, λόγω του σχεδόν επίπεδου κάτω μέρους του αμαξώματος, και των εκτεταμένων δοκιμών σε αεροσήραγγα. Για ακόμη μεγαλύτερη βελτίωση της ροής του αέρα, οι σχεδιαστές και μηχανικοί της Lexus έχουν προσαρμόσει το σχήμα της κάτω μπροστινής αεροτομής, τη ροή του αέρα στις καμάρες των τροχών, το σχήμα των πλευρών του αυτοκινήτου, και τον κάτω πίσω προφυλακτήρα. Το αποτέλεσμα είναι ακόμη μεγαλύτερη σταθερότητα, με μειωμένο θόρυβο και οπισθέλκουσα. Ο Επικεφαλής Σχεδιασμού, Suga-san, το αποκαλεί «Λειτουργική Ομορφιά».

05. ΣΧΕΔΙΑΣΜΟΣ ΠΕΝΤΑΛ ΦΡΕΝΩΝ

Η περιοχή επαφής με το πόδι του οδηγού έχει επεκταθεί, αλλάζοντας το σχήμα του πεντάλ φρένων. Επίσης έχουν μειωθεί οι κραδασμοί, βελτιώνοντας την αίσθηση σταθερότητας κατά την πέδηση.

06. ΣΥΣΤΗΜΑ ΥΠΟΒΟΗΘΗΣΗΣ ΕΚΚΙΝΗΣΗΣ ΣΕ ΑΝΗΦΟΡΑ

Το σύστημα Υποβοήθησης Εκκίνησης σε Ανηφόρα διατηρεί την πίεση πέδησης, αποτρέποντας το NX από το να κινηθεί προς τα πίσω κατά την εκκίνηση σε ανηφόρα. Το σύστημα Υποβοήθησης Εκκίνησης σε Ανηφόρα ελαχιστοποιεί επίσης το σπινάρισμα των τροχών σε ολισθηρές ανωφέρειες.

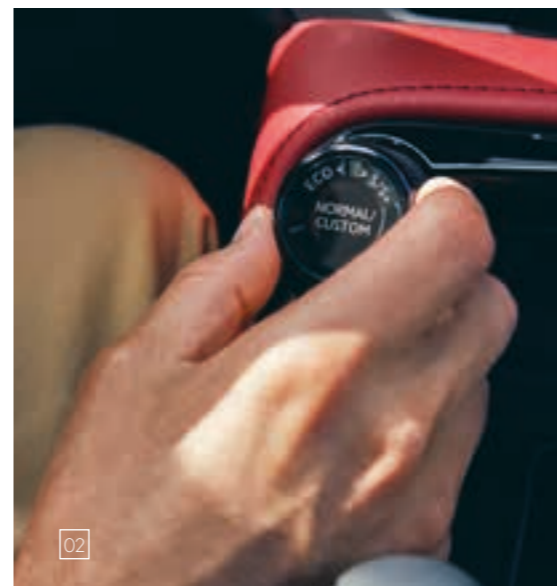
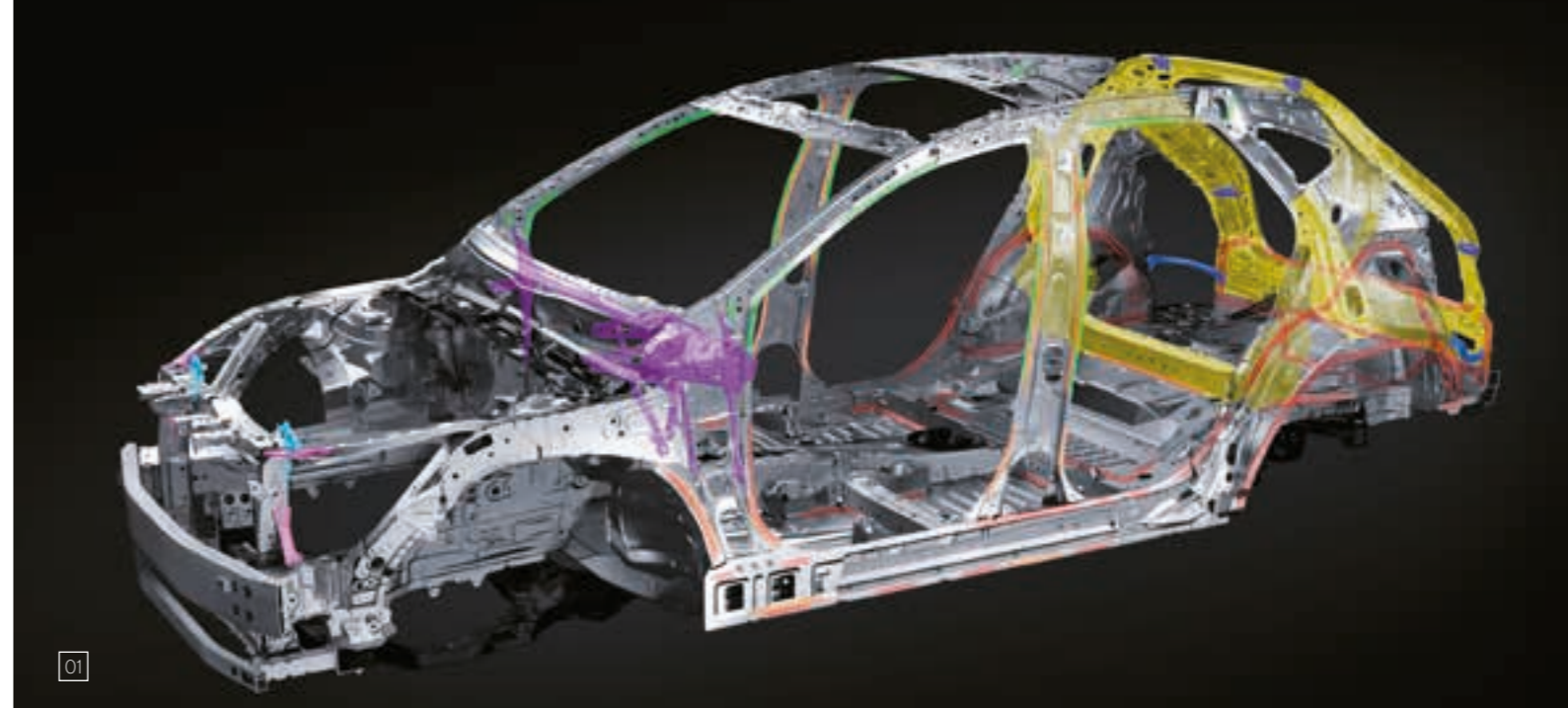

01. ΤΟ ΕΝΤΥΠΩΣΙΑΚΟ ΠΡΟΦΙΛ

Ο μοναδικός χαρακτήρας του Overtrail ενισχύεται επιπλέον χάρη τους τολμηρούς μαύρους εξωτερικούς καθρέφτες και τις χειρολαβές, τα σκούρα χρωμιωμένα πλαίσια των παραθύρων και τις ράγες οροφής Piano Black.

02. ΕΞΩΤΕΡΙΚΗ ΕΜΦΑΝΙΣΗ OVERTRAIL

Η τολμηρή τραπεζοειδής μάσκα Lexus έχει ένα αποκλειστικό μαύρο στιλπνό φινίρισμα που αναδεικνύει τη στιβαρή εμφάνιση του NX Overtrail.

03. ΖΑΝΤΕΣ ΑΛΟΥΜΙΝΙΟΥ 18" OVERTRAIL

Αποκλειστικά στα μοντέλα Overtrail και με Μαύρο Ματ φινίρισμα, οι χαρακτηριστικοί τροχοί 18" με 5 ακτίνες διατίθενται με ελαστικά παντός εδάφους.

04. ΕΣΩΤΕΡΙΚΗ ΣΧΕΔΙΑΣΗ OVERTRAIL

Στην έκδοση Overtrail διατίθεται αποκλειστικό εσωτερικό Tahara, με χακί λεπτομέρειες στο εσωτερικό των θυρών, την μπροσινή κονσόλα και την ταπεσαρία. Τα спор μπροσινά καθίσματα και τα νέα ένθετα Bookmatch Woodgrain δίνουν στην καμπίνα μία πολύ ιδιαίτερη αίσθηση.

05. ΛΕΙΤΟΥΡΓΙΑ TRAIL

Η Επιλογή Λειτουργίας Οδήγησης διαθέτει μία νέα ρύθμιση, την Λειτουργία Trail, που προσφέρει καλύτερη ανάδραση στα ανώμαλα οδοστρώματα, εξασφαλίζοντας πιο ομαλή οδήγηση όπου και να περιπλανηθείτε.

06. ΑΥΞΗΜΕΝΗ ΑΠΟΣΤΑΣΗ ΑΠΟ ΤΟ ΕΔΑΦΟΣ

Το NX Overtrail διαθέτει ειδικής κατασκευής ανάρτηση, που έχει ρυθμιστεί με 15 mm μεγαλύτερη απόσταση από το έδαφος, για κίνηση σε ανώμαλα οδοστρώματα και χωματόδρομους.



01



02



03



04



06

01. ΕΞΩΤΕΡΙΚΗ ΕΜΦΑΝΙΣΗ F SPORT

Η τολμηρή χαρακτηριστική μάσκα Lexus, με ένα αποκλειστικό σχέδιο πλέγματος, αναδεικνύει τη δυναμική εμφάνιση του NX F SPORT, που τονίζεται ακόμη περισσότερο με λεπτομέρειες όπως οι εντυπωσιακοί μαύροι καθρέφτες, τα ειδικά σπόιλερ στον μπροστινό και πίσω προφυλακτήρα, τα σκούρα χρωμέ πλαίσια των παραθύρων, και οι μαύρες ράγες οροφής. Το έμβλημα F SPORT απεικονίζει τις καμπύλες του εμβληματικού αυτοκινητόδρομου Fuji Speedway.

02. ΖΑΝΤΕΣ ΑΛΟΥΜΙΝΙΟΥ 20" F SPORT

Αποκλειστικά στα μοντέλα F SPORT και με φινιρίσμα σε Piano Black, αυτές οι χαρακτηριστικές ζάντες αλουμινίου με 5 διπλές ακτίνες υπογραμμίζουν το δυναμικό χαρακτήρα του αυτοκινήτου.

03. ΚΑΘΙΣΜΑΤΑ F SPORT

Με εξατομικευμένα χρώματα όπως Dark Rose, Flare Red και Λευκό στη δερμάτινη ταπεσαρία, μαζί με τον αλουμινένιο διάκοσμο Takumi, το εσωτερικό των μοντέλων F SPORT κερδίζει άμεσα τις εντυπώσεις.

04. ΠΙΛΟΤΗΡΙΟ F SPORT

Η ειδικά σχεδιασμένος ψηφιακός πίνακας οργάνων 7" ιντσών F SPORT συνδυάζεται τέλεια με το πανέμορφο τιμόνι F SPORT που σχεδιάστηκε σε συνεργασία με τους Takumi master drivers και έχει σχήμα ειδικά προσαρμοσμένο στην αγωνιστική οδήγηση. Φινιρισμένος με διάτρητο δέρμα, ο μοχλός ταχυτήτων συνδυάζεται με το τιμόνι, δημιουργώντας μια ενιαία ατμόσφαιρα. Τα πεντάλ και μαρσπιέ αλουμινίου προσδίδουν μία ακόμη ιδιαίτερη νότα στο εσωτερικό.

05. ΠΡΟΣΑΡΜΟΖΟΜΕΝΗ ΜΕΤΑΒΛΗΤΗ ΑΝΑΡΤΗΣΗ / ΑΠΟΣΒΕΣΤΗΡΕΣ ΥΨΗΛΗΣ ΕΠΙΔΟΣΗ

Ειδικά ρυθμισμένη για να ενισχύει την άνεση οδήγησης και τον χειρισμό στις στροφές όταν η ταχύτητα είναι μεγάλη, η Προσαρμοζόμενη Μεταβλητή Ανάρτηση (AVS) ελέγχει τη δύναμη απόσβεσης και στους τέσσερις τροχούς. Το σύστημα αυτό προσφέρει εξαιρετική ρύθμιση της δύναμης απόσβεσης και μεγαλύτερο εύρος, και συνεπώς βελτιωμένη οδηγική άνεση σε περισσότερα οδοστρώματα, με αίσθηση σιγουριάς σε κάθε περίπτωση. Ολοκληρώνοντας το δυναμικό πακέτο, τα μοντέλα NX F SPORT διαθέτουν αποσβεστήρες υψηλής επίδοσης μπροστά και πίσω, που απορροφούν τους κραδασμούς και αποτρέπουν την παραμόρφωση του πλαισίου.



01



02



03



04



05

01. LEXUS ΟΙΚΙΑΚΟΣ ΦΟΡΤΙΣΤΗΣ

Χάρη στην λύση κατ' οίκον φόρτισης, η φόρτιση του Lexus NX είναι απλή και πρακτική. Ο κομψός φορτιστής ενοποιείται πλήρως με την εφαρμογή Lexus Link+ και με το Lexus σας, ώστε να έχετε τον έλεγχο οπουδήποτε και να βρίσκεστε.

Σας επιτρέπει να κάνετε πολλαπλές ενέργειες (διαχείριση χρηστών, απομακρυσμένη φόρτιση, και παρακολούθηση των συνεδριών φόρτισης). Επιπλέον, προσφέρει και έξυπνη φόρτιση: μπορείτε να ορίσετε συγκεκριμένη κατάσταση φόρτισης, να ρυθμίσετε δυναμικά* ένα πρόγραμμα φόρτισης ανάλογα με το ενεργειακό τιμολόγιο στην περιοχή σας, ή να προγραμματίσετε τη φόρτιση για ωράρια εκτός αιχμής, μειώνοντας έτσι το ενεργειακό κόστος.

Ο Lexus Οικιακός Φορτιστής προσφέρεται σε διαφορετικές εκδόσεις ανάλογα με τις ανάγκες σας, με μονοφασικό ή τριφασικό ρεύμα, και με ή χωρίς σύνδεση 4G.

* Ανάλογα με τη διαθεσιμότητα στη χώρα σας και το ενεργειακό σας συμβόλαιο.

02. ΚΑΛΩΔΙΟ MODE 2

Τα καλώδια φόρτισης Mode 2 συνδέονται με το NX από τη μία πλευρά, και σε κανονική οικιακή πρίζα από την άλλη. Το καλώδιο διατίθεται με διάταξη προστασίας In-Cable Control and Protection Device (IC-CPD), υπεύθυνη για τον έλεγχο και την επικοινωνία αλλά και την προστασία της πρίζας και του αυτοκινήτου.

03. ΚΑΛΩΔΙΟ MODE 3

Όταν φορτίζετε καθ' οδόν, χρησιμοποιήστε αυτό το καλώδιο για να συνδέσετε το NX σας σε δημόσιο σταθμό φόρτισης.

04. ΘΗΚΕΣ ΑΠΟΘΗΚΕΥΣΗΣ ΚΑΛΩΔΙΩΝ

Μπορείτε να επιλέξετε ανάμεσα σε 2 πρακτικές θήκες αποθήκευσης, οι οποίες διατηρούν το καλώδιο φόρτισης σε καλή κατάσταση, χωρίς να περιπλέκεται ή να γεμίζει τον χώρο αποσκευών. Η μικρή θήκη χωράει 1 καλώδιο, η μεγάλη θήκη χωράει 2 καλώδια.

05. ΣΕΤ ΠΡΟΣΤΑΣΙΑΣ ΦΟΡΤΙΣΗΣ LEXUS

Το σετ προστασίας φόρτισης Lexus επιτρέπει τον εύκολο χειρισμό του καλωδίου φόρτισης σε διαφορετικές συνθήκες (όταν το καλώδιο είναι βρόμικο, ή όταν βρέχει) ή κατά τον ανεφοδιασμό. Με την πετσέτα μπορείτε να σκουπίσετε και να στεγνώσετε το καλώδιο φόρτισης, ενώ τα γάντια προστατεύουν τα χέρια σας και σας επιτρέπουν να χειρίζεστε την αντλία καυσίμου με ασφαλή και υγιεινό τρόπο. Το σετ περιέχεται σε μία πρακτική θήκη.



01



02



03



04



05

01. ΠΑΚΕΤΟ STYLE NX

Εντυπωσιακές χρωμέ λεπτομέρειες στον μπροστινό προφυλακτήρα. Οι ανάγλυφες πλευρικές ποδιές ενσωματώνονται στο πλάι του αυτοκινήτου, δημιουργώντας ένα ισχυρό, χαμηλό προφίλ. Ο χρωμέ διάκοσμος στο πίσω μέρος προσθέτει μία διακριτική νότα πραγματικού εκλεπτυσμού.

02. ΠΡΟΣΤΑΤΕΥΤΙΚΕΣ ΠΟΔΙΕΣ NX

Πάντοτε με στυλ, ακόμα και στην παραμικρή λεπτομέρεια. Δείτε για παράδειγμα τις ποδιές μπροστά και πίσω, έναν ιδανικό συνδυασμό προστασίας και στυλ. Διατηρούν την πολυτελή εμφάνιση, προστατεύοντας τα σημεία στο μπροστά και στο πίσω μέρος που είναι πιο ευάλωτα σε γρατσουνιές και σημάδια.

03. ΑΞΕΣΟΥΑΡ ΠΡΟΣΤΑΣΙΑΣ NX

Κρατήστε το Lexus NX σας σε όσο το δυνατόν πιο καλή κατάσταση, με αξεσουάρ σχεδιασμένα για να το προστατεύουν από την καθημερινή φθορά, τα σημάδια και τις ακαθαρσίες:

- Το φιλμ προστασίας πίσω προφυλακτήρα είναι ένα ανθεκτικό, διάφανο αυτοκόλλητο φιλμ που βοηθά στην προστασία του πίσω προφυλακτήρα από γρατζουνιές και σημάδια που προκύπτουν όταν φορτώνετε ή ξεφορτώνετε τον χώρο αποσκευών.
- Η επένδυση του χώρου αποσκευών, με ειδική αντιολισθητική επιφάνεια, είναι σχεδιασμένη ειδικά για τον πορτμπαγκάζ του οχήματός σας, και προστατεύει από ακαθαρσίες και διαρροές.
- Τα υφασμάτινα πατάκια από velour ή τσόχα είναι ανθεκτικά και πρακτικά, και καθαρίζονται εύκολα. Το πατάκι του οδηγού διαθέτει ειδικό σταθεροποιητικό για να μη γλιστράει κατά τη χρήση.

04. ΑΠΟΣΠΩΜΕΝΟΣ ΚΟΤΣΑΔΟΡΟΣ

Ο κάθετος αποσπώμενος κοτσαδόρος έχει ανθεκτική αντιδιαβρωτική επιφάνεια και έχει σχεδιαστεί έτσι ώστε να τοποθετείτε και να αφαιρείτε τη σφαίρα ρυμούλκησης με την άνεσή σας.

05. ΣΧΑΡΑ ΟΡΟΦΗΣ / ΒΑΣΗ ΣΚΙ

Εύχρηστη βάση για 4 ζευγάρια σκι ή 2 σνούμπορντ. Ο εξοπλισμός σας ασφαλιζεται ανάμεσα σε 2 ελαστικά προφίλ.

06. ΜΠΑΡΕΣ ΟΡΟΦΗΣ

Οι πρακτικές αλουμινένιες μπάρες οροφής προσθέτουν δυναμικότητα μεταφοράς, και διατίθενται με τον μηχανισμό γρήγορης τοποθέτησης της Lexus, που σημαίνει ότι μπορείτε ακόμα και να τις συνδυάζετε με επιπρόσθετα αξεσουάρ μεταφοράς.

07. ΠΡΟΣΤΑΤΕΥΤΙΚΑ ΦΙΛΜ

Τα φιλμ προστασίας αμαξώματος Lexus προσφέρουν ανθεκτική, μεγάλης διάρκειας προστασία του χρώματος στις πιο ευάλωτες περιοχές του οχήματος κατά την καθημερινή χρήση. Πρόκειται για απόλυτα διαφανή προστατευτικά φιλμ, που είναι ουσιαστικά αόρατα όταν τοποθετηθούν στην εξωτερική επιφάνεια του οχήματος.

08. ΖΑΝΤΕΣ ΑΛΟΥΜΙΝΙΟΥ 18"

Τολμηρό design με 10 ακτίνες, κατεργασμένο φινίρισμα και μεγάλη προσωπικότητα. Όπως όλες οι ζάντες αλουμινίου της Lexus, κατασκευάζονται με ακριβεία για δύναμη και βέλτιστη οδηγική ισορροπία.

09. ΖΑΝΤΕΣ ΑΛΟΥΜΙΝΙΟΥ 20"

Το μαύρο κατεργασμένο φινίρισμα και ο σχεδιασμός υψηλών επιδόσεων με 15 ακτίνες, δημιουργούν ένα χαρακτηριστικό ύφος αστικού εκλεπτυσμού.



01



02



03

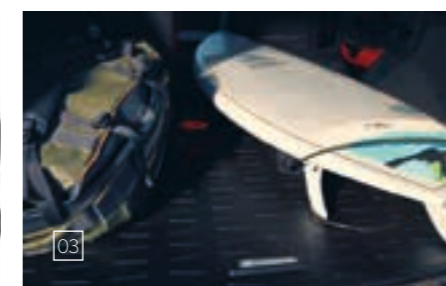

03



03



04



05



06



07



08



09



ΧΡΩΜΑΤΑ | ΕΙΣΩΤΕΡΙΚΟ

ΧΡΩΜΑΤΑ | ΕΣΩΤΕΡΙΚΟ

F WHITE 083 ^{1,4}	SONIC WHITE 085 ²	SONIC TITANIUM 117
SONIC GREY 1L1	BLACK 212 ^{3,4}	GRAPHITE BLACK 223
RED 3T2 ^{3,4}	TERRANE KHAKI 6X4	CELESTIAL BLUE 8Y6 ⁴
SAPPHIRE BLUE 8X1 ^{1,4}	SONIC COPPER 4Y5	MOON DESERT 4Z1 ^{2,5}

ΥΦΑΣΜΑ/ΤΑΗΑΡΑ¹	ΕΠΕΝΔΥΣΗ ΤΑΗΑΡΑ²	
Μαύρο	Dark Rose	Καστανό
ΔΕΡΜΑ³	ΔΕΡΜΑ F SPORT⁴	OVERTRAIL ΤΑΗΑΡΑ⁵
Μαύρο	Dark Rose	Καστανό
Ammonite Sand	Μαύρο	Flare Red
Λευκό	Μαύρο και Χακί	
ΕΝΘΕΤΑ⁶	ΕΝΘΕΤΑ F SPORT⁷	
Micro Dot	3D Black Prism	Μαύρο Ash Sumi
Bookmatch Woodgrain	F Aluminium	

¹ Αποκλειστικά στο F SPORT.
² Δεν διατίθεται στο F SPORT.
³ Μονόχρωμο
⁴ Δεν διατίθεται στην έκδοση Overtrail.
⁵ Αποκλειστικά στην έκδοση Overtrail.

Σημείωση: λόγω διαφοροποιήσεων στην εκτύπωση, τα πραγματικά χρώματα ενδέχεται να διαφέρουν ελαφρώς από τα εικονιζόμενα.

¹ Η υφασμάτινη/Ταηάρα ταπεσαρία διατίθεται στον βασικό εξοπλισμό της έκδοσης Dynamic και Business.
² Η ταπεσαρία από συνθετικό Δέρμα Ταηάρα διατίθεται στον βασικό εξοπλισμό των εκδόσεων Executive, Luxury και Luxury L+.
³ Το λείο δέρμα διατίθεται στον βασικό εξοπλισμό της έκδοσης Rapture.
⁴ Το λείο δέρμα F SPORT είναι μοναδικό σχέδιο και διατίθεται αποκλειστικά στα μοντέλα F SPORT.
⁵ Η ταπεσαρία Ταηάρα Overtrail περιλαμβάνεται στον βασικό εξοπλισμό της έκδοσης Overtrail.
⁶ Τα ένθετα Micro Dot περιλαμβάνονται στον βασικό εξοπλισμό της έκδοσης Dynamic και Business. Τα ένθετα 3D Black Prism περιλαμβάνονται στον βασικό εξοπλισμό των εκδόσεων Executive, Luxury και Luxury L+. Τα ένθετα Ash Sumi Black περιλαμβάνονται στον βασικό εξοπλισμό της έκδοσης Rapture. Τα ένθετα Bookmatch Woodgrain περιλαμβάνονται στον βασικό εξοπλισμό της έκδοσης Overtrail.
⁷ Τα ένθετα F Aluminium περιλαμβάνονται στον βασικό εξοπλισμό της έκδοσης F SPORT.

Παρακαλούμε συμβουλευθείτε τον τοπικό σας Εξουσιοδοτημένο Αντιπρόσωπο Lexus για περισσότερες πληροφορίες.

ΕΞΩΤΕΡΙΚΟ	HEV DYNAMIC (FWD/AWD)	BUSINESS (HEV)	EXECUTIVE (PHEV)
Χαρακτηριστική μάσκα L-mesh	■	■	■
Χαρακτηριστική μάσκα F-mesh	-	-	-
Μπροστινός προφυλακτήρας, F SPORT Design	-	-	-
Πίσω προφυλακτήρας, F SPORT Design	-	-	-
Προβολείς, bi-LED	■	■	■
Προβολείς, τετραπλό LED	-	-	-
Σύστημα Καθαρισμού προβολέων	-	-	-
Προβολείς με αυτόματη ρύθμιση ύψους, στατικοί	■	■	■
Προβολείς με αυτόματη ρύθμιση ύψους, δυναμικοί	-	-	-
Φώτα ημέρας (DRL), LED	■	■	■
Μπροστινά φώτα ομίχλης, LED	-	■	■
Φώτα στρέψης, LED	-	-	-
Πίσω φώτα ομίχλης, LED	■	■	■
Μπροστινά φλας, LED	-	-	-
Φώτα καθοδήγησης	-	■	■
Ηχομονωτικό γυαλί, παρμπρίζ και μπροστινά πλευρικά παράθυρα	■	■	■
Αισθητήρας σούρουπου	■	■	■
Υαλοκαθαριστήρες με αισθητήρα βροχής	■	■	■
Φιμέ τζάμια	-	-	■
Έμβλημα F SPORT, μπροστινά φτερά	-	-	-
Μαύρες ράγες οροφής	-	-	-
Ηλεκτροχρωματικός καθρέφτης οδηγού (αυτόματο ντίμερ)	■	■	■
Εξωτερικοί καθρέπτες, ηλεκτρικά ρυθμιζόμενοι, αυτόματα αναδιπλούμενοι, θερμαινόμενοι	■	■	■
Φορτιστής 6,6 kW AC με υποδοχή Τύπου 2/Mennekes	-	-	■
Έξυπνοι αισθητήρες υποβοήθησης στάθμευσης, εμπρός και πίσω	-	■	■

ΤΡΟΧΟΙ

18" Ζάντες αλουμινίου, 15-spoke, machined finish, 235/60 R18 ελαστικά	■	■	■
18" Ζάντες αλουμινίου, 15-spoke, Matt Black, 235/60 R18 all terrain ελαστικά	-	-	-
20" Ζάντες αλουμινίου, 5-twin-spoke design, 235/50 R20 extended mobility ελαστικά	-	-	-
20" Ζάντες αλουμινίου, F SPORT design, 235/50 R20 extended mobility ελαστικά	-	-	-
20" Ζάντες αλουμινίου, 20-spoke, machined finish, 235/50 R20 ext. mobility ελαστικά	-	-	-

ΕΞΩΤΕΡΙΚΟ	LUXURY (HEV/PHEV)	LUXURY L+ (HEV/PHEV)	OVERTRAIL (HEV/PHEV)	F SPORT (HEV/PHEV)	RAPTURE (HEV/PHEV)
Χαρακτηριστική μάσκα L-mesh	■	■	■	-	■
Χαρακτηριστική μάσκα F-mesh	-	-	-	■	-
Μπροστινός προφυλακτήρας, F SPORT Design	-	-	-	■	-
Πίσω προφυλακτήρας, F SPORT Design	-	-	-	■	-
Προβολείς, bi-LED	-	-	-	-	-
Προβολείς, τετραπλό LED	■	■	■	■	■
Σύστημα Καθαρισμού προβολέων	■	■	■	■	■
Προβολείς με αυτόματη ρύθμιση ύψους, στατικοί	-	-	-	-	-
Προβολείς με αυτόματη ρύθμιση ύψους, δυναμικοί	■	■	■	■	■
Φώτα ημέρας (DRL), LED	■	■	■	■	■
Μπροστινά φώτα ομίχλης, LED	■	■	■	■	■
Φώτα στρέψης, LED	■	■	■	■	■
Πίσω φώτα ομίχλης, LED	■	■	■	■	■
Μπροστινά φλας, LED	■	■	■	■	■
Φώτα καθοδήγησης	■	■	■	■	■
Ηχομονωτικό γυαλί, παρμπρίζ και μπροστινά πλευρικά παράθυρα	■	■	■	■	■
Αισθητήρας σούρουπου	■	■	■	■	■
Υαλοκαθαριστήρες με αισθητήρα βροχής	■	■	■	■	■
Φιμέ τζάμια	■	■	■	■	■
Έμβλημα F SPORT, μπροστινά φτερά	-	-	-	■	-
Μαύρες ράγες οροφής	-	-	■	■	-
Ηλεκτροχρωματικός καθρέφτης οδηγού (αυτόματο ντίμερ)	■	■	■	■	■
Εξωτερικοί καθρέπτες, ηλεκτρικά ρυθμιζόμενοι, αυτόματα αναδιπλούμενοι, θερμαινόμενοι	■	■	■	■	■
Φορτιστής 6,6 kW AC με υποδοχή Τύπου 2/Mennekes	-/■	-/■	-/■	-/■	-/■
Έξυπνοι αισθητήρες υποβοήθησης στάθμευσης, εμπρός και πίσω	■	■	■	■	■

ΤΡΟΧΟΙ

18" Ζάντες αλουμινίου, 15-spoke, machined finish, 235/60 R18 ελαστικά	-	-	-	-	-
18" Ζάντες αλουμινίου, 15-spoke, Matt Black, 235/60 R18 all terrain ελαστικά	-	-	■	-	-
20" Ζάντες αλουμινίου, 5-twin-spoke design, 235/50 R20 extended mobility ελαστικά	■	■	-	-	-
20" Ζάντες αλουμινίου, F SPORT design, 235/50 R20 extended mobility ελαστικά	-	-	-	■	-
20" Ζάντες αλουμινίου, 20-spoke, machined finish, 235/50 R20 ext. mobility ελαστικά	-	-	-	-	■

■ Περιλαμβάνεται στον βασικό εξοπλισμό.
- Δεν διατίθεται.

Όταν αναγράφονται πολλαπλές διαθεσιμότητες η πρώτη ισχύει για το μοντέλο NX 350h, και η δεύτερη για το NX 450h+.

ΕΝΕΡΓΗΤΙΚΗ ΑΣΦΑΛΕΙΑ ΚΑΙ ΔΥΝΑΜΙΚΗ ΟΔΗΓΗΣΗΣ	HEV DYNAMIC (FWD/AWD)	BUSINESS (HEV)	EXECUTIVE (PHEV)
Σύστημα Ηχητικών Ειδοποιήσεων Αυτοκινήτου (AVAS)	■	■	■
Φώτα ενεργών φρένων	■	■	■
Σύστημα Προσαρμοστικής Υψηλής Δέσμης (AHS)	-	-	-
Προσαρμοζόμενη Μεταβλητή Ανάρτηση (AVS)	-	-	-
Σύστημα Αντιμπλοκαρίσματος Τροχών (ABS)	■	■	■
Λειτουργία Auto EV/Hybrid	-	-	■
Αυτόματα Αλάρμ Πίσω (ARFHL)	-	-	■
Σύστημα ανίχνευσης Τυφλού Σημείου (BSM) με Προειδοποίηση Επερχόμενης Κίνησης, πίσω και Πέδηση (RCTAB)	-	-	■
Επιλογή Λειτουργίας Οδήγησης, Eco / Normal / Sport	■	■	■
Επιλογή Λειτουργίας Οδήγησης, Eco / Normal / Custom / Sport S / Sport S+	-	-	-
Δυναμικός Έλεγχος Πορείας με Ραντάρ (DRCC), όλες οι ταχύτητες	■	■	■
Ηλεκτρικό Χειρόφρενο (EPB)	■	■	■
Σύστημα Διεύθυνσης Με Ηλεκτρική Υποβοήθηση (EPS)	■	■	■
Ηλεκτρονικά Ελεγχόμενη Αναγέννηση Πέδησης (ECB-R)	■	■	■
Επείγουσα Υποβοήθηση Οδήγησης (ESA)	■	■	■
Λειτουργία Ηλεκτρικού Οχήματος (EV)	■	■	■
Αποσβεστήρες υψηλών επιδόσεων μπροστά και πίσω	-	-	-
Προειδοποίηση Επερχόμενης Κίνησης (FCTA)	-	-	-
Εντοπισμός ποδηλάτων μπροστά	■	■	■
Εντοπισμός μοτοσικλετιστών μπροστά, μόνο την ημέρα	■	■	■
Εντοπισμός πεζών μπροστά	■	■	■
Αυτόνομη Απομακρυνόμενη Στάθμευση (Advanced Park)	-	-	-
Σύστημα Ελέγχου Εκκίνησης σε Ανηφόρα (HAC)	■	■	■
Υποβοήθηση Στροφής σε Διασταύρωση (ITA)	■	■	■
Υποβοήθηση Αλλαγής Λωρίδας (LCA)	-	-	-
Υποβοήθηση Εντοπισμού Λωρίδας (LTA)	■	■	■
Σύστημα Ασφάλειας προ της Πρόσκρουσης (PCS)	■	■	■
Προνοητική Υποβοήθηση Οδήγησης (Predictive Efficient Drive)	■	■	■
Εντοπισμός πεζών πίσω	-	-	■
Υποβοήθηση Οδικής Σήμανσης (RSA)	■	■	■
Περιορισμός ταχύτητας σε σύνδεση με την Υποβοήθηση Οδικής Σήμανσης	■	■	■
Υποβοήθηση Ασφαλούς Εξόδου (SEA)	-	-	■
Σύστημα Ελέγχου Πρόσφυσης (TRC)	■	■	■
Λειτουργία Trail	■	■	■
Λειτουργία Trail με σύστημα Off-road	-	-	-
Έλεγχος Απόκλισης Τρέιλερ	■	■	■
Σύστημα Προειδοποίησης Πίεσης Ελαστικών (TPWS) με αυτόματο εντοπισμό	■	■	■
Έλεγχος Ευστάθειας Οχήματος (VSC)	■	■	■

ΕΝΕΡΓΗΤΙΚΗ ΑΣΦΑΛΕΙΑ ΚΑΙ ΔΥΝΑΜΙΚΗ ΟΔΗΓΗΣΗΣ	LUXURY (HEV/PHEV)	LUXURY L+ (HEV/PHEV)	OVERTRAIL (HEV/PHEV)	F SPORT (HEV/PHEV)	RAPTURE (HEV/PHEV)
Σύστημα Ηχητικών Ειδοποιήσεων Αυτοκινήτου (AVAS)	■	■	■	■	■
Φώτα ενεργών φρένων	■	■	■	■	■
Σύστημα Προσαρμοστικής Υψηλής Δέσμης (AHS)	■	■	■	■	■
Προσαρμοζόμενη Μεταβλητή Ανάρτηση (AVS)	-	-	■	■	-
Σύστημα Αντιμπλοκαρίσματος Τροχών (ABS)	■	■	■	■	■
Λειτουργία Auto EV/Hybrid	-/■	-/■	-/■	-/■	-/■
Αυτόματα Αλάρμ Πίσω (ARFHL)	■	■	■	■	■
Σύστημα ανίχνευσης Τυφλού Σημείου (BSM) με Προειδοποίηση Επερχόμενης Κίνησης, πίσω και Πέδηση (RCTAB)	■	■	■	■	■
Επιλογή Λειτουργίας Οδήγησης, Eco / Normal / Sport	■	■	-	-	■
Επιλογή Λειτουργίας Οδήγησης, Eco / Normal / Custom / Sport S / Sport S+	-	-	■	■	-
Δυναμικός Έλεγχος Πορείας με Ραντάρ (DRCC), όλες οι ταχύτητες	■	■	■	■	■
Ηλεκτρικό Χειρόφρενο (EPB)	■	■	■	■	■
Σύστημα Διεύθυνσης Με Ηλεκτρική Υποβοήθηση (EPS)	■	■	■	■	■
Ηλεκτρονικά Ελεγχόμενη Αναγέννηση Πέδησης (ECB-R)	■	■	■	■	■
Επείγουσα Υποβοήθηση Οδήγησης (ESA)	■	■	■	■	■
Λειτουργία Ηλεκτρικού Οχήματος (EV)	■	■	■	■	■
Αποσβεστήρες υψηλών επιδόσεων μπροστά και πίσω	-	-	■	■	-
Προειδοποίηση Επερχόμενης Κίνησης (FCTA)	-	-	■	■	■
Εντοπισμός ποδηλάτων μπροστά	■	■	■	■	■
Εντοπισμός μοτοσικλετιστών μπροστά, μόνο την ημέρα	■	■	■	■	■
Εντοπισμός πεζών μπροστά	■	■	■	■	■
Αυτόνομη Απομακρυνόμενη Στάθμευση (Advanced Park)	-	-	-	-	■
Σύστημα Ελέγχου Εκκίνησης σε Ανηφόρα (HAC)	■	■	■	■	■
Υποβοήθηση Στροφής σε Διασταύρωση (ITA)	■	■	■	■	■
Υποβοήθηση Αλλαγής Λωρίδας (LCA)	-	-	■	■	■
Υποβοήθηση Εντοπισμού Λωρίδας (LTA)	■	■	■	■	■
Σύστημα Ασφάλειας προ της Πρόσκρουσης (PCS)	■	■	■	■	■
Προνοητική Υποβοήθηση Οδήγησης (Predictive Efficient Drive)	■	■	■	■	■
Εντοπισμός πεζών πίσω	■	■	■	■	■
Υποβοήθηση Οδικής Σήμανσης (RSA)	■	■	■	■	■
Περιορισμός ταχύτητας σε σύνδεση με την Υποβοήθηση Οδικής Σήμανσης	■	■	■	■	■
Υποβοήθηση Ασφαλούς Εξόδου (SEA)	■	■	■	■	■
Σύστημα Ελέγχου Πρόσφυσης (TRC)	■	■	■	■	■
Λειτουργία Trail	■	■	■	■	■
Λειτουργία Trail με σύστημα Off-road	-	-	■	-	-
Έλεγχος Απόκλισης Τρέιλερ	■	■	■	■	■
Σύστημα Προειδοποίησης Πίεσης Ελαστικών (TPWS) με αυτόματο εντοπισμό	■	■	■	■	■
Έλεγχος Ευστάθειας Οχήματος (VSC)	■	■	■	■	■

■ Περιλαμβάνεται στον βασικό εξοπλισμό.
- Δεν διατίθεται.

*Όταν αναγράφονται πολλαπλές διαθεσιμότητες η πρώτη ισχύει για το μοντέλο NX 350h, και η δεύτερη για το NX 450h+.

ΠΑΘΗΤΙΚΗ ΑΣΦΑΛΕΙΑ	HEV DYNAMIC (FWD/AWD)	BUSINESS (HEV)	EXECUTIVE (PHEV)
Αερόσακος δύο σταδίων, οδηγού και αερόσακος ενός σταδίου, συνοδηγού	■	■	■
Μπροστινός κεντρικός αερόσακος	■	■	■
Αερόσακος γονάτων οδηγού	■	■	■
Αερόσακοι τύπου κουρτίνας	■	■	■
Πλευρικοί αερόσακοι οδηγού και συνοδηγού	■	■	■
Διακόπτης απενεργοποίησης αερόσακου, συνοδηγού	■	■	■
Ηχητική και οπτική υπενθύμιση ζώνης ασφαλείας, μπροστινά και πίσω καθίσματα	■	■	■
Προεντατήρες ζωνών ασφαλείας, μπροστά και πίσω εξωτερικά καθίσματα	■	■	■
Εξάρτημα i-Size, εξωτερικά πίσω καθίσματα	■	■	■
Σύστημα στήριξης παιδικών καθισμάτων ISOFIX, πίσω εξωτερικά καθίσματα	■	■	■

ΑΣΦΑΛΕΙΑ

Αντικλεπτικό σύστημα - Ultra-Wideband (UWB)	■	■	■
Αντικλεπτικό σύστημα - αισθητήρας θραύσης κρυστάλλων	■	■	■
Αντικλεπτικό σύστημα - immobiliser	■	■	■
Αντικλεπτικό σύστημα - αισθητήρας κλίσης	■	■	■
Αντικλεπτικό σύστημα - αισθητήρας παρεμβολής	■	■	■
Αντικλεπτικό σύστημα - σειρήνα	■	■	■
Αυτόματο κλειδωμα θυρών	■	■	■
Διπλό κλειδωμα θυρών	■	■	■
Ασύρματο κλειδωμα θυρών	■	■	■

ΠΑΘΗΤΙΚΗ ΑΣΦΑΛΕΙΑ	LUXURY (HEV/PHEV)	LUXURY L+ (HEV/PHEV)	OVERTRAIL (HEV/PHEV)	F SPORT (HEV/PHEV)	RAPTURE (HEV/PHEV)
Αερόσακος δύο σταδίων, οδηγού και αερόσακος ενός σταδίου, συνοδηγού	■	■	■	■	■
Μπροστινός κεντρικός αερόσακος	■	■	■	■	■
Αερόσακος γονάτων οδηγού	■	■	■	■	■
Αερόσακοι τύπου κουρτίνας	■	■	■	■	■
Πλευρικοί αερόσακοι οδηγού και συνοδηγού	■	■	■	■	■
Διακόπτης απενεργοποίησης αερόσακου, συνοδηγού	■	■	■	■	■
Ηχητική και οπτική υπενθύμιση ζώνης ασφαλείας, μπροστινά και πίσω καθίσματα	■	■	■	■	■
Προεντατήρες ζωνών ασφαλείας, μπροστά και πίσω εξωτερικά καθίσματα	■	■	■	■	■
Εξάρτημα i-Size, εξωτερικά πίσω καθίσματα	■	■	■	■	■
Σύστημα στήριξης παιδικών καθισμάτων ISOFIX, πίσω εξωτερικά καθίσματα	■	■	■	■	■

ΑΣΦΑΛΕΙΑ

Αντικλεπτικό σύστημα - Ultra-Wideband (UWB)	■	■	■	■	■
Αντικλεπτικό σύστημα - αισθητήρας θραύσης κρυστάλλων	■	■	■	■	■
Αντικλεπτικό σύστημα - immobiliser	■	■	■	■	■
Αντικλεπτικό σύστημα - αισθητήρας κλίσης	■	■	■	■	■
Αντικλεπτικό σύστημα - αισθητήρας παρεμβολής	■	■	■	■	■
Αντικλεπτικό σύστημα - σειρήνα	■	■	■	■	■
Αυτόματο κλειδωμα θυρών	■	■	■	■	■
Διπλό κλειδωμα θυρών	■	■	■	■	■
Ασύρματο κλειδωμα θυρών	■	■	■	■	■

■ Περιλαμβάνεται στον βασικό εξοπλισμό.
 – Δεν διατίθεται.

Όταν αναγράφονται πολλαπλές διαθεσιμότητες η πρώτη ισχύει για το μοντέλο NX 350h, και η δεύτερη για το NX 450h+.

¹ Η λειτουργία ανήκει στο πακέτο Premium Συνδεσιμότητας. Το πακέτο Premium Συνδεσιμότητας προσφέρεται μαζί με το Lexus Link Connect, το Lexus Link Connect+ και το Lexus Link Pro για τα πρώτα 4 χρόνια, και μπορεί να ανανεωθεί με καταβολή συνδρομής.

ΗΧΟΣ, ΕΠΙΚΟΙΝΩΝΙΑ & ΠΛΗΡΟΦΟΡΗΣΗ	HEV DYNAMIC (FWD/AWD)	BUSINESS (HEV)	EXECUTIVE (PHEV)
έγχρωμη οθόνη πολλαπλών πληροφοριών 7"	■	■	■
Ψηφιακό ταχύμετρο	■	■	■
Οθόνη Head-Up (HUD)	-	-	-
Multimedia Lexus Link Connect - οθόνη αφής 9,8"	■	■	■
Multimedia Lexus Link Pro - οθόνη αφής 14"	-	-	-
Πλοήγηση μέσω cloud Lexus Link	■	■	■
Lexus Link Pro Ενσωματωμένη Υβριδική Πλοήγηση	-	-	-
Standard Συνδεσιμότητα Lexus Link	■	■	■
Premium Συνδεσιμότητα Lexus Link (4 χρόνια) ¹	■	■	■
Συνδεσιμότητα Bluetooth® για κινητό τηλέφωνο και ηχοσύστημα	■	■	■
Ενοποίηση Smartphone (Wireless Apple CarPlay®, Wireless Android Auto™)	■	■	■
Ασύρματος φορτιστής smartphone	-	■	■
Ηχοσύστημα πολυτελείας 10 ηχείων	■	■	■
Ηχοσύστημα 17 ηχείων Mark Levinson® Premium Surround με PurePlay	-	-	-
Ραδιόφωνο Digital Audio Broadcasting (DAB)	■	■	■
Κεραία, σε σχέδιο πτερυγίου καργαρία	■	■	■
Υποδοχή USB (Type-A), μπροστινή κεντρική κονσόλα	■	■	■
2 υποδοχές φόρτισης USB (Type-C), μπροστινή κεντρική κονσόλα	■	■	■
2 υποδοχές φόρτισης USB (Type-C), πίσω κεντρική κονσόλα	■	■	■
Σύστημα Κλήσεων Έκτακτης Ανάγκης (eCall)	■	■	■
Οθόνη υποβοήθησης στάθμευσης με οδηγίες στην οθόνη	■	■	■
Οθόνη Πανοραμικής Προβολής (PVM)	-	-	-
Λειτουργίες στο τιμόνι, ήχος / οθόνη / τηλέφωνο / φωνή / DRCC / LTA	■	■	■
Εξατομικεύσιμα χειριστήρια αφής στο τιμόνι	-	-	-

ΗΧΟΣ, ΕΠΙΚΟΙΝΩΝΙΑ & ΠΛΗΡΟΦΟΡΗΣΗ	LUXURY (HEV/PHEV)	LUXURY L+ (HEV/PHEV)	OVERTRAIL (HEV/PHEV)	F SPORT (HEV/PHEV)	RAPTURE (HEV/PHEV)
έγχρωμη οθόνη πολλαπλών πληροφοριών 7"	■	■	■	■	■
Ψηφιακό ταχύμετρο	■	■	■	■	■
Οθόνη Head-Up (HUD)	-	-	■	■	■
Multimedia Lexus Link Connect - οθόνη αφής 9,8"	■	-	-	-	-
Multimedia Lexus Link Pro - οθόνη αφής 14"	-	■	■	■	■
Πλοήγηση μέσω cloud Lexus Link	■	-	-	-	-
Lexus Link Pro Ενσωματωμένη Υβριδική Πλοήγηση	-	■	■	■	■
Standard Συνδεσιμότητα Lexus Link	■	■	■	■	■
Premium Συνδεσιμότητα Lexus Link (4 χρόνια) ¹	■	■	■	■	■
Συνδεσιμότητα Bluetooth® για κινητό τηλέφωνο και ηχοσύστημα	■	■	■	■	■
Ενοποίηση Smartphone (Wireless Apple CarPlay®, Wireless Android Auto™)	■	■	■	■	■
Ασύρματος φορτιστής smartphone	■	■	■	■	■
Ηχοσύστημα πολυτελείας 10 ηχείων	■	■	-/■	-/■	-
Ηχοσύστημα 17 ηχείων Mark Levinson® Premium Surround με PurePlay	-	-	■/-	■/-	■
Ραδιόφωνο Digital Audio Broadcasting (DAB)	■	■	■	■	■
Κεραία, σε σχέδιο πτερυγίου καργαρία	■	■	■	■	■
Υποδοχή USB (Type-A), μπροστινή κεντρική κονσόλα	■	■	■	■	■
2 υποδοχές φόρτισης USB (Type-C), μπροστινή κεντρική κονσόλα	■	■	■	■	■
2 υποδοχές φόρτισης USB (Type-C), πίσω κεντρική κονσόλα	■	■	■	■	■
Σύστημα Κλήσεων Έκτακτης Ανάγκης (eCall)	■	■	■	■	■
Οθόνη υποβοήθησης στάθμευσης με οδηγίες στην οθόνη	■	■	■	■	■
Οθόνη Πανοραμικής Προβολής (PVM)	-	-	■	■	■
Λειτουργίες στο τιμόνι, ήχος / οθόνη / τηλέφωνο / φωνή / DRCC / LTA	■	■	■	■	■
Εξατομικεύσιμα χειριστήρια αφής στο τιμόνι	-	-	■	■	■

■ Περιλαμβάνεται στον βασικό εξοπλισμό.
- Δεν διατίθεται.

Όταν αναγράφονται πολλαπλές διαθεσιμότητες η πρώτη ισχύει για το μοντέλο NX 350h, και η δεύτερη για το NX 450h+.

¹ Η λειτουργία ανήκει στο πακέτο Premium Συνδεσιμότητας. Το πακέτο Premium Συνδεσιμότητας προσφέρεται μαζί με το Lexus Link Connect, το Lexus Link Connect+ και το Lexus Link Pro για τα πρώτα 4 χρόνια, και μπορεί να ανανεωθεί με καταβολή συνδρομής.

ΚΑΘΙΣΜΑΤΑ	HEV DYNAMIC (FWD/AWD)	BUSINESS (HEV)	EXECUTIVE (PHEV)
Ύφασμα / φινιρίσμα Tahara	■	■	–
Ταπετσαρία από Συνθετικό Δέρμα Tahara	–	–	■
Ταπετσαρία από Συνθετικό Δέρμα Tahara Overtrail	–	–	–
Δερμάτινη ταπετσαρία F SPORT	–	–	–
Δερμάτινη ταπετσαρία	–	–	–
Σπορ μπροστινά καθίσματα	–	–	–
Μνήμη θέσης οδήγησης (κάθισμα, τιμόνι, εξωτερικοί καθρέφτες) - 3 προφίλ χρηστών	–	–	–
Θερμαινόμενα μπροστινά καθίσματα	–	–	■
Ψυχόμενα μπροστινά καθίσματα	–	–	–
Χειροκίνητα ρυθμιζόμενα μπροστινά καθίσματα με 6 ρυθμίσεις	■	■	–
Ηλεκτρικά ρυθμιζόμενα μπροστινά καθίσματα με 8 ρυθμίσεις	–	–	■
Οσφυϊκή υποστήριξη 2 κατευθύνσεων, θέση οδηγού	–	–	■
Οσφυϊκή υποστήριξη 4 κατευθύνσεων, θέση οδηγού	–	–	–
Χειροκίνητα ρυθμιζόμενα μπροστινά προσκέφαλα με 2 ρυθμίσεις	■	■	■
Χειροκίνητα ρυθμιζόμενα μπροστινά προσκέφαλα με 4 ρυθμίσεις	–	–	–
Ανάγλυφο λογότυπο F SPORT στα μπροστινά προσκέφαλα	–	–	–
Θερμαινόμενα πίσω καθίσματα	–	–	–
Χειροκίνητα αναδιπλούμενη πλάτη πίσω καθισμάτων, 60/40	■	■	■
Χειροκίνητα ρυθμιζόμενα πίσω προσκέφαλα με 2 ρυθμίσεις	■	■	■

ΚΑΘΙΣΜΑΤΑ	LUXURY (HEV/PHEV)	LUXURY L+ (HEV/PHEV)	OVERTRAIL (HEV/PHEV)	F SPORT (HEV/PHEV)	RAPTURE (HEV/PHEV)
Ύφασμα / φινιρίσμα Tahara	–	–	–	–	–
Ταπετσαρία από Συνθετικό Δέρμα Tahara	■	–	–	–	–
Ταπετσαρία από Συνθετικό Δέρμα Tahara Overtrail	–	–	■	–	–
Δερμάτινη ταπετσαρία F SPORT	–	–	–	■	–
Δερμάτινη ταπετσαρία	–	■	–	–	■
Σπορ μπροστινά καθίσματα	–	–	■	■	■
Μνήμη θέσης οδήγησης (κάθισμα, τιμόνι, εξωτερικοί καθρέφτες) - 3 προφίλ χρηστών	–	■	■	■	■
Θερμαινόμενα μπροστινά καθίσματα	■	■	■	■	■
Ψυχόμενα μπροστινά καθίσματα	–	■	■	■	■
Χειροκίνητα ρυθμιζόμενα μπροστινά καθίσματα με 6 ρυθμίσεις	–	–	–	–	–
Ηλεκτρικά ρυθμιζόμενα μπροστινά καθίσματα με 8 ρυθμίσεις	■	■	■	■	■
Οσφυϊκή υποστήριξη 2 κατευθύνσεων, θέση οδηγού	■	–	■	■	–
Οσφυϊκή υποστήριξη 4 κατευθύνσεων, θέση οδηγού	–	■	–	–	■
Χειροκίνητα ρυθμιζόμενα μπροστινά προσκέφαλα με 2 ρυθμίσεις	■	■	■	■	■
Χειροκίνητα ρυθμιζόμενα μπροστινά προσκέφαλα με 4 ρυθμίσεις	–	–	■	■	–
Ανάγλυφο λογότυπο F SPORT στα μπροστινά προσκέφαλα	–	–	–	■	–
Θερμαινόμενα πίσω καθίσματα	–	–/■	–	■	■
Χειροκίνητα αναδιπλούμενη πλάτη πίσω καθισμάτων, 60/40	■	■	■	■	■
Χειροκίνητα ρυθμιζόμενα πίσω προσκέφαλα με 2 ρυθμίσεις	■	■	■	■	■

■ Περιλαμβάνεται στον βασικό εξοπλισμό.
– Δεν διατίθεται.

*Όταν αναγράφονται πολλαπλές διαθεσιμότητες η πρώτη ισχύει για το μοντέλο NX 350h, και η δεύτερη για το NX 450h+.

ΕΣΩΤΕΡΙΚΗ ΑΝΕΣΗ & ΕΥΚΟΛΙΑ	HEV DYNAMIC (FWD/AWD)	BUSINESS (HEV)	EXECUTIVE (PHEV)
Τιμόνι 3 ακτίνων με δερμάτινη επένδυση	■	■	■
Τιμόνι 3 ακτίνων με διάτρητη δερμάτινη επένδυση	-	-	-
Χειριστήρια Paddle-shift	■	■	■
Θερμαινόμενο τιμόνι	-	-	■
Στήλη τιμονιού χειροκίνητα ρυθμιζόμενη	■	■	-
Στήλη τιμονιού ηλεκτρικά ρυθμιζόμενη	-	-	■
Λειτουργία εύκολης εισόδου και εξόδου, το τιμόνι μαζεύει/επιστρέφει	-	-	-
Λειτουργία εύκολης εισόδου και εξόδου, η θέση του οδηγού μαζεύει/επιστρέφει	-	-	■
Σύστημα φωτιζόμενης εισόδου	■	■	■
Ατμοσφαιρικός Φωτισμός	-	-	■
Ατμοσφαιρικός Φωτισμός πολλαπλών χρωμάτων (64 αποχρώσεις)	-	-	-
Ψηφιακός εσωτερικός καθρέφτης	-	-	-
Θήκη γυαλιών ηλίου, πάνω μπροστινή κονσόλα	■	■	■
Πανοραμική ηλιοροφή, ηλεκτρική ανάκλιση/ολίσθηση με ηλεκτρικό σκίαστρο ηλιοροφής	-	-	-
Ηλεκτρικά παράθυρα, χειρισμός με ένα άγγιγμα	■	■	■
Αυτόματος έλεγχος ανακύκλωσης αέρα	■	■	■
Φίλτρο καθαρού αέρα με αφαίρεση γύρης και αποσμητικό	■	■	■
Ηλεκτρονικός έλεγχος κλίματος με τεχνολογία nanoe™ X*	■	■	■
Ηλεκτρονικός έλεγχος κλίματος, 2 ζώνες	■	■	■
Αισθητήρας υγρασίας για έλεγχο κλίματος	-	-	■
Τεχνολογία S-Flow για έλεγχο κλίματος	■	■	■
Lexus Climate Concierge	-	-	-
Ένθετα θυρών, Micro Dot	■	■	-
Ένθετα θυρών, 3D Black Prism	-	-	■
Ένθετα θυρών, Bookmatch Woodgrain	-	-	-
Ένθετα θυρών, F Aluminium	-	-	-
Ένθετα θυρών, Ash Sumi Black	-	-	-
Μοχλός ταχυτήτων με επένδυση Tahara	■	■	■
Μοχλός ταχυτήτων με δερμάτινη επένδυση	-	-	-
Μοχλός ταχυτήτων με διάτρητη δερμάτινη επένδυση	-	-	-
Αλουμινένια σπορ πεντάλ	-	-	-
Εξυπνο σύστημα εκκίνησης	■	-	-
Εξυπνο σύστημα εισόδου και εκκίνησης	-	■	■
Εξυπνο κλειδί, Ultra-Wideband (UWB)	■	■	■
Σύστημα κλειδώματος θυρών e-Latch	■	■	■
Ανοξείδωτα μαροπιέ με επιγραφή LEXUS, μπροστινές θύρες	■	■	■
Ανοξείδωτα μαροπιέ F SPORT, μπροστινές θύρες	-	-	-
Κάλυμμα αποσκευών, χειροκίνητη αναδίπλωση	■	■	■
Κιτ επισκευής ελαστικών	■	■	■
Πορτμπαγκάζ με ηλεκτρικό άνοιγμα και κλείσιμο και λειτουργία μνήμης ύψους	-	■	■
Πορτμπαγκάζ, λειτουργία kick-open	-	-	■

ΕΣΩΤΕΡΙΚΗ ΑΝΕΣΗ & ΕΥΚΟΛΙΑ	LUXURY (HEV/PHEV)	LUXURY L+ (HEV/PHEV)	OVERTRAIL (HEV/PHEV)	F SPORT (HEV/PHEV)	RAPTURE (HEV/PHEV)
Τιμόνι 3 ακτίνων με δερμάτινη επένδυση	■	■	■	■	■
Τιμόνι 3 ακτίνων με διάτρητη δερμάτινη επένδυση	-	-	-	■	-
Χειριστήρια Paddle-shift	■	■	■	■	■
Θερμαινόμενο τιμόνι	-/■	-/■	-/■	-/■	■
Στήλη τιμονιού χειροκίνητα ρυθμιζόμενη	-	-	-	-	-
Στήλη τιμονιού ηλεκτρικά ρυθμιζόμενη	■	■	■	■	■
Λειτουργία εύκολης εισόδου και εξόδου, το τιμόνι μαζεύει/επιστρέφει	-	■	■	■	■
Λειτουργία εύκολης εισόδου και εξόδου, η θέση του οδηγού μαζεύει/επιστρέφει	■	■	■	■	■
Σύστημα φωτιζόμενης εισόδου	■	■	■	■	■
Ατμοσφαιρικός Φωτισμός	■	-	-	-	-
Ατμοσφαιρικός Φωτισμός πολλαπλών χρωμάτων (64 αποχρώσεις)	-	■	■	■	■
Ψηφιακός εσωτερικός καθρέφτης	-	-	-	-	■
Θήκη γυαλιών ηλίου, πάνω μπροστινή κονσόλα	■	■	■	■	■
Πανοραμική ηλιοροφή, ηλεκτρική ανάκλιση/ολίσθηση με ηλεκτρικό σκίαστρο ηλιοροφής	■	■	■	■	■
Ηλεκτρικά παράθυρα, χειρισμός με ένα άγγιγμα	■	■	■	■	■
Αυτόματος έλεγχος ανακύκλωσης αέρα	■	■	■	■	■
Φίλτρο καθαρού αέρα με αφαίρεση γύρης και αποσμητικό	■	■	■	■	■
Ηλεκτρονικός έλεγχος κλίματος με τεχνολογία nanoe™ X*	■	■	■	■	■
Ηλεκτρονικός έλεγχος κλίματος, 2 ζώνες	■	■	■	■	■
Αισθητήρας υγρασίας για έλεγχο κλίματος	-/■	-/■	-/■	-/■	-/■
Τεχνολογία S-Flow για έλεγχο κλίματος	■	■	■	■	■
Lexus Climate Concierge	-	■	■	■	■
Ένθετα θυρών, Micro Dot	-	-	-	-	-
Ένθετα θυρών, 3D Black Prism	■	■	-	-	-
Ένθετα θυρών, Bookmatch Woodgrain	-	-	■	-	-
Ένθετα θυρών, F Aluminium	-	-	-	■	-
Ένθετα θυρών, Ash Sumi Black	-	-	-	-	■
Μοχλός ταχυτήτων με επένδυση Tahara	■	-	-	-	-
Μοχλός ταχυτήτων με δερμάτινη επένδυση	-	■	■	-	■
Μοχλός ταχυτήτων με διάτρητη δερμάτινη επένδυση	-	-	-	■	-
Αλουμινένια σπορ πεντάλ	-	-	-	■	-
Εξυπνο σύστημα εκκίνησης	-	-	-	-	-
Εξυπνο σύστημα εισόδου και εκκίνησης	■	■	■	■	■
Εξυπνο κλειδί, Ultra-Wideband (UWB)	■	■	■	■	■
Σύστημα κλειδώματος θυρών e-Latch	■	■	■	■	■
Ανοξείδωτα μαροπιέ με επιγραφή LEXUS, μπροστινές θύρες	■	■	■	-	■
Ανοξείδωτα μαροπιέ F SPORT, μπροστινές θύρες	-	-	-	■	-
Κάλυμμα αποσκευών, χειροκίνητη αναδίπλωση	■	■	■	■	■
Κιτ επισκευής ελαστικών	-	-	■	-	-
Πορτμπαγκάζ με ηλεκτρικό άνοιγμα και κλείσιμο και λειτουργία μνήμης ύψους	■	■	■	■	■
Πορτμπαγκάζ, λειτουργία kick-open	■	■	■	■	■

■ Περιλαμβάνεται στον βασικό εξοπλισμό.
- Δεν διατίθεται.

Όταν αναγράφονται πολλαπλές διαθεσιμότητες η πρώτη ισχύει για το μοντέλο NX 350h, και η δεύτερη για το NX 450h+.

* Τα σήματα nanoe™ είναι εμπορικά σήματα της Panasonic Holdings Corporation. Περισσότερες πληροφορίες υπάρχουν στην σελίδα <https://www.panasonic.com/ph/air-solutions/nanoe.html>

ΤΕΧΝΙΚΑ ΣΤΟΙΧΕΙΑ

ΚΙΝΗΤΗΡΑΣ	NX 350h AWD (FWD)	NX 450h+ AWD
Κυλινδρισμός (cm³)	2487	2487
Κύλινδροι/ Βαλβίδες	L4 / 16	L4 / 16
Μέγιστη ισχύς (DIN hp / kW @ rpm)	190 / 140 @ 6000	185 / 136 @ 6000
Μέγιστη ροπή (Nm @ rpm)	239 @ 4300 - 4500	227 @ 3200 - 3700
ΗΛΕΚΤΡΟΚΙΝΗΤΗΡΑΣ		
Τύπος	AC σύγχρονο, μόνιμος μαγνήτης	AC σύγχρονο, μόνιμος μαγνήτης
Μέγιστη ισχύς (DIN hp) - μπροστά/πίσω	182 / 54 (182 / -)	182 / 54
Μέγιστη ισχύς (kW) - μπροστά/πίσω	134 / 40 (134 / -)	134 / 40
Μέγιστη ροπή (Nm) - μπροστά/πίσω	270 / 121 (270 / -)	270 / 121
ΜΕΤΑΔΟΣΗ		
Τύπος	Σύστημα Ηλεκτρονικά Ελεγχόμενης Συνεχώς Μεταβαλλόμενης Μετάδοσης	Σύστημα Ηλεκτρονικά Ελεγχόμενης Συνεχώς Μεταβαλλόμενης Μετάδοσης
Σύστημα οδήγησης	E-FOUR (κίνηση στους μπροστινούς τροχούς)	E-FOUR
ΣΥΝΟΛΙΚΗ ΑΠΟΔΟΣΗ ΣΥΣΤΗΜΑΤΟΣ ¹		
Συνολική ισχύς (DIN hp / kW)	244 / 179	309 / 227
ΦΟΡΤΙΣΗ		
Τύπος μπαταρίας	Λιθίου ιόντων	Λιθίου ιόντων
Χωρητικότητα μπαταρίας (kWh)	Δεν ισχύει	18,1
Μέγιστη ισχύς φόρτισης AC ² (kW)	-	6,6
Χρόνος φόρτισης AC ³ (ω : λλ)	-	από 2:30 έως 9:00
ΕΠΙΔΟΣΕΙΣ		
Μέγιστη ταχύτητα / EV (km/h)	200 / 125	200 / 135
Επιτάχυνση 0-100 χλμ/ώρα (δευτ.)	7,7(8,7)	6,3
ΚΑΤΑΝΑΛΩΣΗ ΚΑΥΣΙΜΩΝ ⁴ (l/100 χλμ)		
Συνδυασμένος κύκλος	6,4 - 6,0 (5,9 - 5,7)	1,1 - 0,9
ΕΚΠΟΜΠΕΣ CO ₂ ⁴ (g/km)		
Συνδυασμένος κύκλος	145 - 135 (133 - 129)	26 - 22
Κλάση Euro	EURO 6e	EURO 6e
ΕΥΡΟΣ EV ⁴ (km)		
Συνδυασμός / Πόλη	-	68 - 74 / 89 - 97
ΚΑΤΑΝΑΛΩΣΗ ΡΕΥΜΑΤΟΣ ⁴ (kWh/100km)		
Συνδυασμένος κύκλος	-	18,4 - 17,2
ΒΑΡΗ (kg)		
Μεικτό όχημα	2380(2320)	2540
Βάρος χωρίς επιβάτες/ αποσκευές (ελάχ. - μέγ.)	1790 - 1870 (1730 - 1810)	1990 - 2070
ΧΩΡΗΤΙΚΟΤΗΤΕΣ ⁵		
Όγκος αποσκευών - πίσω καθίσματα όρθια, φορτωμένο έως το κάλυμμα αποσκευών (l)	549 / 554	549 / 554
Χωρητικότητα ρεζερβουάρ (l)	55	55
Μέγιστη ικανότητα ρυμούλκησης με/χωρίς φρένα (kg)	750-500 / 1500-1000	750-500 / 1500-1000

¹ Συνδυασμός κινητήρα και ηλεκτροκινητήρα(ων)

² Για τη φόρτιση στα 6,6 kW, απαιτείται φορτιστής AC με μέγιστη παροχή ρεύματος 32 A ή μεγαλύτερη. Κατά τη φόρτιση σε πρίζα AC με καλώδιο φόρτισης AC, η μέγιστη ισχύς φόρτισης θα είναι χαμηλότερη, ανάλογα με τις προδιαγραφές της διαθέσιμης παροχής ρεύματος. Η ρύθμιση του ρεύματος φόρτισης επιρρέει στον χρήστη να επιλέγει μέγιστο ρεύμα φόρτισης ώστε να μην πέφτει η κεντρική ασφάλεια του σπιτιού κατά τη φόρτιση.

³ Ενδεικτικός χρόνος φόρτισης, μόνο για σκοπούς σύγκρισης. Οι πραγματικοί χρόνοι φόρτισης ενδέχεται να διαφέρουν λόγω παραγόντων όπως η ηλικία, ο τύπος, η κατάσταση και η θερμοκρασία της μονάδας φόρτισης και της μπαταρίας, η αρχική ισχύς φόρτισης και οι περιβαλλοντικές συνθήκες στο σημείο χρήσης. Οι χρόνοι φόρτισης ενδέχεται να είναι μεγαλύτεροι σε συνθήκες ψύχους και εάν η θερμοκρασία της μπαταρίας ενεργοποιήσει την τεχνολογία προστασίας. Ο χρόνος φόρτισης που αναγράφεται είναι ο κατά προσέγγιση χρόνος από τη μετάβαση από τη λειτουργία EV στη λειτουργία HV, μέχρι την πλήρη φόρτιση.

⁴ Η αυτονομία, η ηλεκτρική ενέργεια, η κατανάλωση καυσίμου και οι τιμές CO₂ έχουν μετρηθεί σε ελεγχόμενο περιβάλλον, σε αντιπροσωπευτικό μοντέλο παραγωγής, σύμφωνα με τις απαιτήσεις του νέου Ευρωπαϊκού Κανονισμού WLTP 2017/1151/EK και των εφαρμοστέων τροποποιήσεών του. Για κάθε επιμέρους όχημα, η τελική αυτονομία, ηλεκτρική ενέργεια, κατανάλωση καυσίμου και οι τιμές CO₂ μπορούν να υπολογιστούν με βάση τον προαιρετικό εξοπλισμό που περιλαμβάνει. Η αυτονομία, η ηλεκτρική ενέργεια, η κατανάλωση καυσίμου και οι τιμές CO₂ του οχήματός σας ενδέχεται να διαφέρουν από τις παρατιθέμενες τιμές, καθώς η οδήγική συμπεριφορά και άλλοι παράγοντες (π.χ. η κατάσταση του οδοστρώματος, η κίνηση, η κατάσταση του οχήματος, η πίεση των ελαστικών, το φορτίο, ο αριθμός επιβατών κ.ά.) επηρεάζουν την αυτονομία, την ηλεκτρική ενέργεια, την κατανάλωση καυσίμου και τις εκπομπές CO₂ ενός αυτοκινήτου. Για περισσότερες πληροφορίες σχετικά με τη νέα μέθοδο δοκιμών WLTP, επισκεφθείτε τη σελίδα: www.lexus.eu/wltp#nedc

⁵ Ο όγκος του χώρου αποσκευών υπολογίζεται σύμφωνα με τη μέθοδο VDA. Όλα τα στοιχεία που παρατίθενται περιλαμβάνουν το χώρο αποθήκευσης κάτω από το δάπεδο του χώρου αποσκευών. Η πρώτη τιμή ισχύει όταν υπάρχει κιτ επισκεπής ελαστικών, η δεύτερη τιμή ισχύει για μοντέλα με τροχούς κράματος 20" και ελαστικά εκτεταμένης κινητικότητας. Η ικανότητα ρυμούλκησης διαφέρει ανάλογα με τον προαιρετικό εξοπλισμό, η υψηλότερη τιμή ισχύει σε ορισμένες αγορές μόνο για μοντέλα που διαθέτουν προαιρετικό κοσμάδαρο, η χαμηλότερη τιμή ισχύει για τη βασική έκδοση. Η ικανότητα ρυμούλκησης δεν περιλαμβάνει μπάρα ρυμούλκησης ή άλλων εξοπλισμών ρυμούλκησης στον βασικό εξοπλισμό.

Οι προδιαγραφές που παρατίθενται εδώ βασίζονται στις τελευταίες διαθέσιμες πληροφορίες κατά τον χρόνο εκτύπωσης. Περισσότερα τεχνικά στοιχεία και ενημερώσεις θα βρείτε στη σελίδα www.lexus.eu.

ΤΕΧΝΙΚΑ ΣΤΟΙΧΕΙΑ

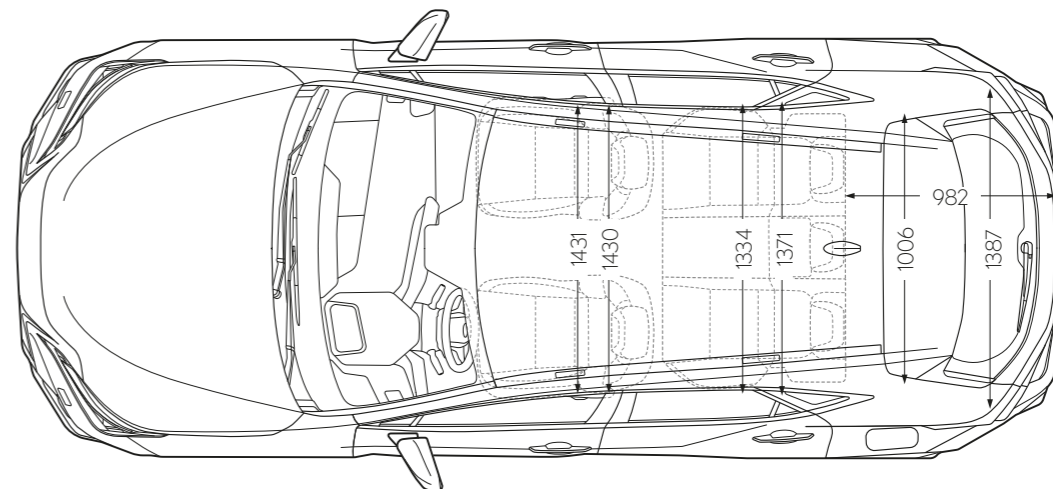
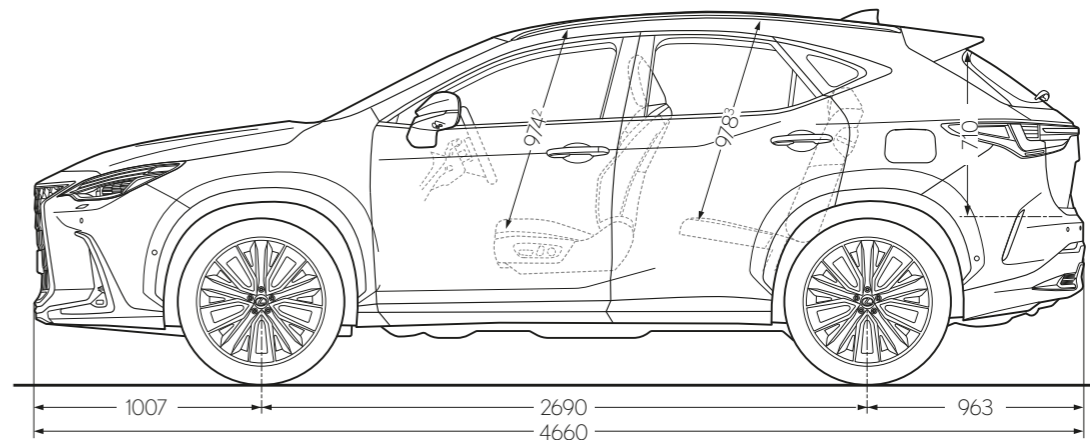
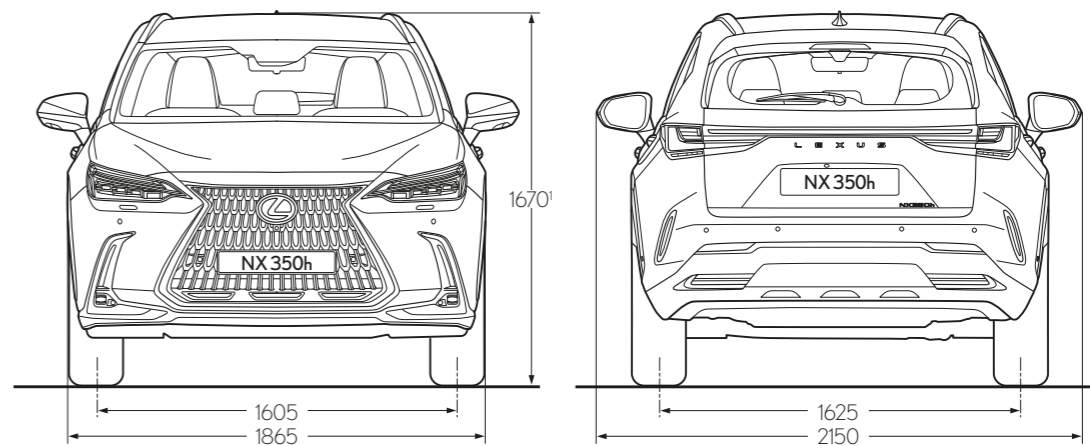

¹ Η αναφερόμενη τιμή ισχύει με τροχούς κράματος 20". Όταν επιλέγονται τροχοί κράματος 18", το ύψος είναι 1660 σε όλες τις εκδόσεις εκτός της Overtrail. Το ύψος στην έκδοση Overtrail είναι 1675.

² Το παρατιθέμενο στοιχείο ισχύει με την οροφή του βασικού εξοπλισμού. Όταν έχει επιλεγθεί η προαιρετική γυάλινη πανοραμική ηλιοροφή, η τιμή είναι 943.

³ Το παρατιθέμενο στοιχείο ισχύει με την οροφή του βασικού εξοπλισμού. Όταν έχει επιλεγθεί η προαιρετική γυάλινη πανοραμική ηλιοροφή, η τιμή είναι 949.

Σημείωση: οι διαστάσεις που παρατίθενται παραπάνω είναι σε χιλιοστά (mm).

ΦΙΛΟΞΕΝΙΑ ΚΑΙ ΕΞΥΠΗΡΕΤΗΣΗ

**Ο ΤΡΟΠΟΣ ΠΟΥ ΑΝΤΙΜΕΤΩΠΙΖΟΥΜΕ ΤΟΥΣ
ΠΕΛΑΤΕΣ ΜΑΣ ΒΑΣΙΖΕΤΑΙ ΣΕ ΜΙΑ ΑΡΧΑΙΑ
ΙΑΠΩΝΙΚΗ ΦΙΛΟΣΟΦΙΑ ΓΙΑ ΤΗ ΦΙΛΟΞΕΝΙΑ.**

Το Omotenashi, που μεταφράζεται από τα ιαπωνικά ως «φιλοξενία και ευγενική εξυπηρέτηση», δεν αφορά μόνο την άριστη εξυπηρέτηση - είναι μία αρχαία έννοια που βασίζεται στην πρόβλεψη των αναγκών του άλλου, προτού καν αυτές προκύψουν. Το Omotenashi επηρεάζει το πώς σχεδιάζουμε και κατασκευάζουμε τα αυτοκίνητά μας, αλλά και το πώς συμπεριφερόμαστε σε εσάς, τους κατόχους αυτοκινήτων Lexus. Όχι μόνο στο σημείο πώλησης, αλλά και σε όλη τη διάρκεια ζωής του αυτοκινήτου σας. Θέλουμε να νιώθετε πολύτιμοι σε κάθε σας αλληλεπίδραση μαζί μας. Να νιώθετε σαν κάτι παραπάνω από πελάτης.

Ως ιδιώτης ή επαγγελματίας οδηγός, θα βιώνετε τη φιλοξενία Omotenashi κάθε φορά που επισκέπτεστε τις αντιπροσωπείες μας. Στη ζεστή υποδοχή από το φιλικό προσωπικό που θα σας υποδεχθεί σαν να είστε φιλοξενούμενοι στο ίδιο του το σπίτι. Στην ευχάριστη ατμόσφαιρα και τις εντυπωσιακές εγκαταστάσεις του χώρου αναμονής, όπου μπορείτε να απολαύσετε έναν καφέ, να μάθετε τα τελευταία νέα, να εκμεταλλευθείτε το ίντερνετ υψηλής ταχύτητας ή να εργαστείτε ανενόχλητοι. Και στη γνώση ότι οι τεχνικοί της Lexus εργάζονται με ακρίβεια και αποτελεσματικότητα, ώστε να επιστρέψετε στον δρόμο με την ελάχιστη δυνατή διακοπή στην ημέρα σας.

ΣΙΓΟΥΡΙΑ ΜΕ ΤΟ LEXUS RELAX

Το Lexus Relax σας προσφέρει απόλυτη σιγουριά, ακόμη και μετά τη λήξη της εργοστασιακής εγγύησης. Κάθε χρόνο που κάνετε το σέρβις του Lexus σας σε εμάς, φεύγετε με τη σιγουριά της επιπλέον εγγύησης 12 μηνών ή 15.000χμλ, όποιο έλθει πρώτο.

Η Lexus δεν είναι μοναδική μόνο λόγω των αυτοκινήτων της. Είναι και λόγω της φιλοσοφίας που χαρακτηρίζει όλα όσα κάνουμε, και προσφέρει μία εκπληκτική εμπειρία που θα σας κάνει να νιώσετε μοναδικοί. Όπως ακριβώς ένας πολύτιμος φιλοξενούμενος.

* Για το Lexus Relax, παρακαλούμε να ενημερωθείτε σχετικά στην τοπική σας Αντιπροσωπεία Lexus.





ΑΝΑΚΑΛΥΨΤΕ ΠΕΡΙΣΣΟΤΕΡΑ ONLINE

Μπορείτε να μάθετε περισσότερα για τα NX 350h και NX 450h+, και ακόμη και να κάνετε κράτηση για το αυτοκίνητό σας, online. Αφιερώστε χρόνο στο να ανακαλύψετε ποια έκδοση ταιριάζει καλύτερα στον τρόπο ζωής σας, μάθετε περισσότερα και κάντε εγγραφή στο Newsletter μας. Εάν θέλετε να οδηγήσετε το NX, μπορείτε επίσης διαδικτυακά να κλείσετε ραντεβού για test drive στην τοπική σας αντιπροσωπεία της Lexus.

<http://www.lexus.gr>

© 2025 Εξ όσων γνωρίζουμε, οι πληροφορίες που περιέχονται στο παρόν φυλλάδιο είναι ακριβείς κατά τον χρόνο της δημοσίευσης. Η Lexus Europe* διατηρεί το δικαίωμα να τροποποιεί τις λεπτομέρειες των προδιαγραφών και του εξοπλισμού χωρίς προειδοποίηση. Οι λεπτομέρειες που αφορούν στις προδιαγραφές και στον εξοπλισμό υπόκεινται σε αλλαγές σύμφωνα με τις τοπικές συνθήκες και απαιτήσεις. Ζητήστε πληροφορίες από τον τοπικό Εξουσιοδοτημένο Αντιπρόσωπο της Lexus για τυχόν αλλαγές που πιθανόν να απαιτούνται στην περιοχή σας.

Σημείωση: τα οχήματα που παρουσιάζονται και οι προδιαγραφές που περιγράφονται στο παρόν φυλλάδιο είναι πιθανόν να διαφέρουν από τα μοντέλα και τον εξοπλισμό που είναι διαθέσιμα στην περιοχή σας. Το χρώμα του αμαξώματος είναι πιθανόν να διαφέρει ελαφρώς από εκείνο στις φωτογραφίες του παρόντος φυλλαδίου.

Για περισσότερες πληροφορίες, παρακαλούμε επισκεφθείτε την ιστοσελίδα μας: www.lexus.gr.

Η φροντίδα του περιβάλλοντος αποτελεί προτεραιότητα για τη Lexus. Λαμβάνουμε πολλά μέτρα ώστε να εξασφαλίζουμε ότι ο περιβαλλοντικός αντίκτυπος των οχημάτων μας κατά τη διάρκεια του κύκλου ζωής τους - από τον σχεδιασμό, την παραγωγή, τη διανομή, την πώληση και το σέρβις έως το τέλος της ωφέλιμης ζωής τους - είναι ο ελάχιστος δυνατός. Ο τοπικός σας αντιπρόσωπος μπορεί να σας δώσει περισσότερες πληροφορίες σχετικά με τις απαιτήσεις για τα οχήματα στο τέλος της ωφέλιμης ζωής τους.

* Η Lexus Europe είναι τμήμα της Toyota Motor Europe NVSA.

Δημοσίευση στην Ευρώπη, Φεβρουάριος 2025

 **LEXUS**
EXPERIENCE AMAZING